

# PORTER CABLE®

[www.portercable.com](http://www.portercable.com)

**Instruction manual**

Manuel d'instructions  
Manual de instrucciones

## Roofing Coil Nailer

Cloueuse pour toiture à clous en bobine

Clavadora para techado a resorte

**Catalog Number**

N° de catalogue  
Catálogo N°

# RN175C

**THANK YOU FOR CHOOSING PORTER-CABLE!** TO REGISTER YOUR NEW PRODUCT, GO TO:  
[WWW.PORTERCABLE.COM/SERVICEANDSUPPORT/PRODUCTREGISTRATION.ASPX](http://WWW.PORTERCABLE.COM/SERVICEANDSUPPORT/PRODUCTREGISTRATION.ASPX)

**OPERATING INSTRUCTION, SERVICE CENTERS AND GUARANTEE POLICY.**

**▲ WARNING:** READ THIS INSTRUCTION BEFORE USING THE PRODUCT.

**MERCI D'AVOIR CHOISI PORTER-CABLE!** CONSULTER LE SITE WEB

[WWW.PORTERCABLE.COM/SERVICEANDSUPPORT/PRODUCTREGISTRATION.ASPX](http://WWW.PORTERCABLE.COM/SERVICEANDSUPPORT/PRODUCTREGISTRATION.ASPX) POUR ENREGISTRER VOTRE NOUVEAU PRODUIT.

**INSTRUCTIONS DE FONCTIONNEMENT, CENTRES DE SERVICE ET POLITIQUE DE GARANTIE.**

**▲ AVERTISSEMENT:** LISEZ CETTE INSTRUCTION AVANT D'UTILISER LE PRODUIT.

**GRACIAS POR ELEGIR PORTER-CABLE USTED!** PARA REGISTRAR SU NUEVO PRODUCTO, VISITE:

[WWW.PORTERCABLE.COM/SERVICEANDSUPPORT/PRODUCTREGISTRATION.ASPX](http://WWW.PORTERCABLE.COM/SERVICEANDSUPPORT/PRODUCTREGISTRATION.ASPX)

**INSTRUCTIVO DE OPERACIÓN, CENTROS DE SERVICIO Y PÓLIZA DE GARANTÍA.**

**▲ ADVERTENCIA:** LEÁS E ESTE INSTRUCTIVO ANTES DE USAR EL PRODUCTO.

ENGLISH

---

English (**original instructions**)

1

---

Français (*traduction de la notice d'instructions originale*)

10

---

Español (*traducido de las instrucciones originales*)

20

---

## Definitions: Safety Alert Symbols and Words

This instruction manual uses the following safety alert symbols and words to alert you to hazardous situations and your risk of personal injury or property damage.



**DANGER:** Indicates an imminently hazardous situation which, if not avoided, **will** result in **death or serious injury**.



**WARNING:** Indicates a potentially hazardous situation which, if not avoided, **could** result in **death or serious injury**.



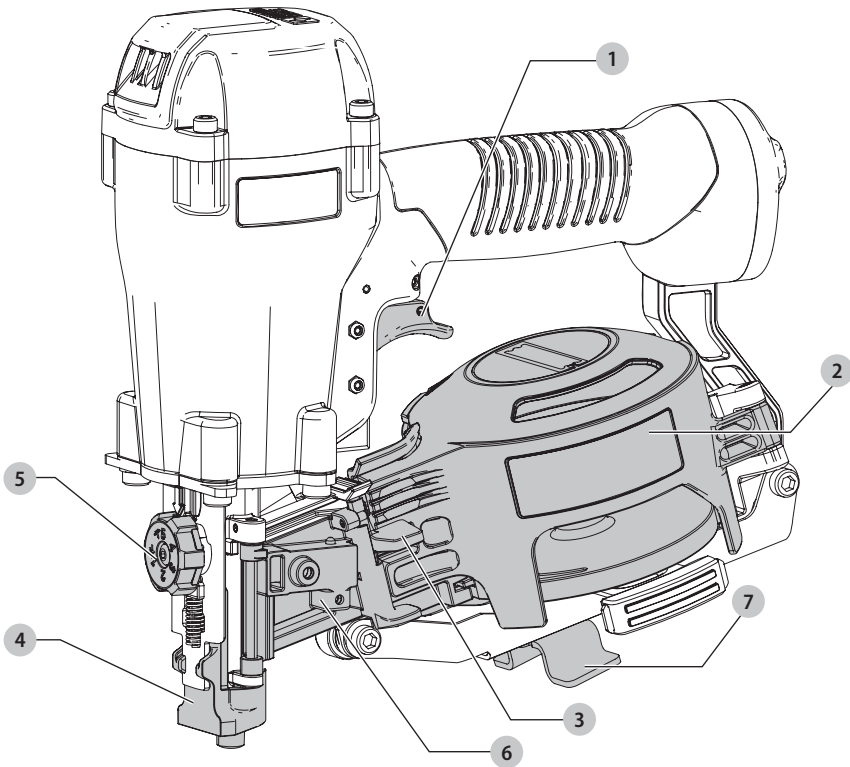
**CAUTION:** Indicates a potentially hazardous situation which, if not avoided, **may** result in **minor or moderate injury**.



(Used without word) Indicates a safety related message.

**NOTICE:** Indicates a practice **not related to personal injury** which, if not avoided, **may** result in **property damage**.

Fig. A



- 1 Trigger
- 2 Canister
- 3 Door latch
- 4 Contact trip
- 5 Depth adjustment wheel
- 6 Nail guide door
- 7 Shingle guide



**WARNING! Read all safety warnings and all instructions.** Failure to follow the warnings and instructions may result in electric shock, fire and/or serious injury.



**WARNING:** To reduce the risk of injury, read the instruction manual.

## ENGLISH

PORTER-CABLE tools are precision-built tools, designed for precise, high volume nailing. These tools will deliver efficient, dependable service when used correctly and with care. As with any fine power tool, for best performance the manufacturer's instructions must be followed. Please study this manual before operating the tool and understand the safety warnings and cautions. The instructions on installation, operation and maintenance should be read carefully, and the manual kept for reference.

**NOTE:** Additional safety measures may be required because of your particular application of the tool. Contact your PORTER-CABLE representative or distributor with any questions concerning the tool and its use.

PORTER-CABLE, 701 E. Joppa Road, Towson, Maryland 21286, U.S. & Canada Only.

PORTER-CABLE tools have been engineered to provide excellent customer satisfaction and are designed to achieve maximum performance when used with precision PORTER-CABLE fasteners engineered to the same exacting standards.

**PORTER-CABLE cannot assume responsibility for product performance if our tools are used with fasteners or accessories not meeting the specific requirements established for genuine PORTER-CABLE nails, staples and accessories.**

## Limited Warranty

### U.S. and Canada Only

PORTER-CABLE warrants to the original retail purchaser that the product purchased is free from defects in material and workmanship, and agrees to repair or replace, at PORTER-CABLE's option, any defective PORTER-CABLE branded pneumatic stapler or nailer for a period of seven (7) years from date of purchase [one (1) year from the date

of purchase for compressors and tools used in production applications]. Warranty is not transferable. Proof of purchase date required. This warranty covers only damage resulting from defects in material or workmanship; it does not cover conditions or malfunctions resulting from normal wear, neglect, abuse, accident or repairs attempted or made by other than our national repair center or authorized warranty service centers. Driver blades, bumpers, o-rings, pistons and piston rings are considered normally wearing parts. For optimal performance of your PORTER-CABLE tool always use genuine PORTER-CABLE fasteners and replacement parts.

THIS WARRANTY IS IN LIEU OF ALL OTHER WARRANTIES, EXPRESS OR IMPLIED, INCLUDING BUT NOT LIMITED TO THE IMPLIED WARRANTIES OF MERCHANTABILITY OR FITNESS FOR A PARTICULAR PURPOSE. PORTER-CABLE SHALL NOT BE LIABLE FOR ANY INCIDENTAL OR CONSEQUENTIAL DAMAGES.

Some states and countries do not allow limitations on how long an implied warranty lasts, or the exclusion or limitation of incidental or consequential damages, so the above limitations or exclusions may not apply to you. This warranty gives you specific legal rights, and you may also have other rights which vary from state to state and country to country.

To obtain warranty service in the U.S. return the product, together with proof of purchase, to the U.S. PORTER-CABLE National or Regional Independent Authorized Warranty Service Center. In the U.S. you may call us at or visit [www.portercable.com](http://www.portercable.com) for the location most convenient for you. In Canada please call us at or visit [www.portercable.com](http://www.portercable.com)

## Coil Roofing Nailer: RN175C

### Tool Specifications

Model	Length	Height	Width	Weight
RN175C	10.51" (267 mm)	10.28" (261 mm)	4.72" (120 mm)	5.34 lbs (2.42 kg)

All dimensions in inches unless otherwise specified.

### Fastener Specifications

Model	Fastener	Diameter	Fastener Range	Loading Capacity
RN175C	15° coil roofing nails	0.120" (3 mm)	3/4"–1-3/4" (19 mm–44.5 mm)	120 nails

**Tool Air Fitting:** This tool uses a 1/4" N.P.T. male plug. The inside diameter should be .275" (7 mm) or larger. The fitting must be capable of discharging tool air pressure when disconnected from the air supply. A 3/8" (9.5 mm) male quick connector coupling is available from PORTER-CABLE and may be used when a 1/4" (6.4 mm) supply line is not available.

**NOTE:** A 3/8" (9.5 mm) supply line (and fittings) are required for maximum tool performance.

**Operating Pressure:** 70-120 p.s.i.g (5 to 8.5 kg/cm<sup>2</sup>/4.8 to 8.3 bar). Select the operating pressure within this range for best fastener performance. **DO NOT EXCEED THIS RECOMMENDED OPERATING PRESSURE.**

**Air Consumption:** The RN175C requires 4.13 cubic feet per minute (100 liters per minute) of free air to operate at the rate of 100 fasteners per minute, at 80 p.s.i. (5.6 kg/cm<sup>2</sup>). Take the actual rate at which the tool will be run to determine the amount of air required. For instance, if your fastener usage averages 50 fasteners per minute, you need 50% of the tool's c.f.m. of free air which is required to operate the tool at 100 fasteners per minute.

**Trigger:** The RN175C is equipped with a contact trigger. Refer to the **Actuating Tool** section for more information.

## Safety Information

**WARNING:** ALWAYS use safety glasses. Everyday eyeglasses are NOT safety glasses. Also use face or dust mask if cutting operation is dusty. ALWAYS WEAR CERTIFIED SAFETY EQUIPMENT:

- ANSI Z87.1 eye protection (CAN/CSA Z94.3),
- ANSI S12.6 (S3.19) hearing protection,
- NIOSH/OSHA/MSHA respirator protection.



**WARNING:** Eye protection must always be worn by the operator and other people in the work area.



**WARNING:** An employer must ensure that proper eye protection is available and used by anyone in the work area and any persons operating this tool.



**WARNING:** Some dust created by power sanding, sawing, grinding, drilling, and other construction activities contains chemicals known to the State of California to cause cancer, birth defects or other reproductive harm. Some examples of these chemicals are:

- lead from lead-based paints,
- crystalline silica from bricks and cement and other masonry products, and
- arsenic and chromium from chemically-treated lumber.

Your risk from these exposures varies, depending on how often you do this type of work. To reduce your exposure to these chemicals: work in a well ventilated area, and work with approved safety equipment, such as those dust masks that are specially designed to filter out microscopic particles.

- **Avoid prolonged contact with dust from power sanding, sawing, grinding, drilling, and other construction activities. Wear protective clothing and wash exposed areas with soap and water.** Allowing dust to get into your mouth, eyes, or lay on the skin may promote absorption of harmful chemicals.



**WARNING: Always wear proper personal hearing protection that conforms to ANSI S12.6 (S3.19) during use.** Under some conditions and duration of use, noise from this product may contribute to hearing loss.



**WARNING: (Air and Supply)**

- Do not use oxygen, combustible gases, or bottled gases as a power source for this tool as tool may explode, possibly causing injury.
- Do not use supply sources which can potentially exceed 200 P.S.I.G. (14kg/cm<sup>2</sup>) as tool may burst, possibly causing injury.
- The connector on the tool must not hold pressure when air supply is disconnected. If a wrong fitting is used, the tool can remain charged with air after disconnecting and thus will be able to drive a fastener even after the air line is disconnected possibly causing injury.
- Do not pull trigger or depress contact arm while connected to the air supply as the tool may cycle, possibly causing injury.
- Always disconnect air supply: 1.) Before making adjustments; 2.) When servicing the tool; 3.) When clearing a jam; 4.) When tool is not in use; 5.) When moving to a different work area, as accidental actuation may occur, possibly causing injury.



**WARNING: When loading tool:**

- Never place a hand or any part of body in fastener discharge area of tool;

- Never point tool at anyone;
- Do not pull the trigger or depress the trip as accidental actuation may occur, possibly causing injury.



**WARNING: When operating the tool:**

- Always handle the tool with care:
  - Never engage in horseplay;
  - Never pull the trigger unless nose is directed toward the work;
  - Keep others a safe distance from the tool while tool is in operation as accidental actuation may occur, possibly causing injury.
  - Assume that the tool always contains fasteners.
  - Respect the tool as a working implement.
  - Stay alert, focus on your work and use common sense when working with tools.
  - Do not use tool while tired, after having consumed drugs or alcohol, or while under the influence of medication.
  - Do not overreach. Keep proper footing and balance at all times.
  - Drive fasteners into proper work surface only.
- Keep fingers AWAY from the trigger when not driving fasteners to avoid accidental actuation. Never carry a tool with finger on the trigger. The tool will drive a fastener if the contact trip is bumped while the trigger is depressed. Serious injury could result if the trip accidentally contacted someone or something, causing the tool to cycle.
- Keep hands, face and body away from the discharge area of the tool. A contact trip tool may bounce from the recoil of driving a fastener and an unwanted second fastener may be driven possibly causing injury.
- Always select an actuation system that is appropriate to the the fastener application and the training of the operator.
- Check operation of the contact arm mechanism frequently. Do not use the tool if the arm is not working correctly as accidental driving of a fastener may result. Do not interfere with the proper operation of the contact arm mechanism.
- Do not use the tool if trigger, contact trip, housing or any part of the tool is damaged.
- Do not drive fasteners on top of other fasteners or with the tool at an overly steep angle as this may cause deflection of fasteners which could cause injury.
- Do not drive fasteners close to the edge of the work piece as the wood may split, allowing the fastener to be deflected possibly causing injury.
- This nailer produces SPARKS during operation. NEVER use the nailer near flammable substances, gases or vapors including lacquer, paint, benzine, thinner,

gasoline, adhesives, mastics, glues or any other material that is—or the vapors, fumes or byproducts of which are—flammable, combustible or explosive. Using the nailer in any such environment could cause an EXPLOSION resulting in personal injury or death to user and bystanders.

- Use extra caution when driving fasteners into existing walls or other blind areas to prevent contact with hidden objects or person on other side (e.g., wires, pipes)



**WARNING: When maintaining the tool:**

- When working on air tools, note the warnings in this manual and use extra care when evaluating problem tools.

## Additional Safety Warnings

- Use the PORTER-CABLE pneumatic tool only for the purpose for which it was designed.
- Never use this tool in a manner that could cause a fastener to be directed toward the user or others in the work area.
- Do not use the tool as a hammer.
- Always carry the tool by the handle. Never carry the tool by the air hose.
- Do not alter or modify this tool from the original design or function without approval from PORTER-CABLE.
- Always be aware that misuse and improper handling of this tool can cause injury to yourself and others.
- Never leave a tool unattended with the air hose attached.
- Do not operate this tool if it does not contain a legible WARNING LABEL.
- Do not continue to use a tool that leaks air or does not function properly. Notify your nearest PORTER-CABLE representative if your tool continues to experience functional problems.

### TO PREVENT ACCIDENTAL INJURIES:

- Never place a hand or any other part of the body in nail discharge area of tool while the air supply is connected.
- Never point the tool at anyone else.
- Never engage in horseplay.
- Never actuate the tool unless nose is directed at the work.
- Always handle the tool with care.
- Do not actuate the tool while loading.

## COMPONENTS (FIG. A)



**WARNING:** Never modify the power tool or any part of it. Damage or personal injury could result.

Refer to Figure A at the beginning of this manual for a complete list of components.

### Intended Use

Your roofing nailer has been designed for professional roofing applications.

Your nailer is a professional power tool.

**DO NOT** let children come into contact with the tool.

Supervision is required when inexperienced operators use this tool.

## ASSEMBLY AND USAGE PREP

### Air Supply and Connections



**WARNING:** Do not use oxygen, combustible gases, or bottled gases as a power source for this tool as tool may explode, possibly causing injury.

### Fittings

Install a male plug on the tool which is free flowing and which will release air pressure from the tool when disconnected from the supply source.

### Hoses

Air hoses should have a minimum of 150 p.s.i. (10.6 kg/cm<sup>2</sup>) working pressure rating or 150 percent of the maximum pressure that could be produced in the air system. The supply hose should contain a fitting that will provide “quick disconnecting” from the male plug on the tool.

### Supply Source

Use only clean regulated compressed air as a power source for this tool. NEVER USE OXYGEN, COMBUSTIBLE GASES, OR BOTTLED GASES, AS A POWER SOURCE FOR THIS TOOL AS TOOL MAY EXPLODE.

### Regulator

A pressure regulator with an operating pressure of 0–125 p.s.i. (0 - 8.79 kg/cm<sup>2</sup>) is required to control the operating pressure for safe operation of this tool. Do not connect this tool to air pressure which can potentially exceed 200 p.s.i. (14 kg/cm<sup>2</sup>) as tool may fracture or burst, possibly causing injury.

### Operating Pressure

Do not exceed recommended maximum operating pressure as tool wear will be greatly increased. The air supply must be capable of maintaining the operating pressure at the tool. Pressure drops in the air supply can reduce the tool's driving power. Refer to **Tool Specifications** for setting the correct operating pressure for the tool.

### Filter

Dirt and water in the air supply are major causes of wear in pneumatic tools. A filter will help get the best performance and minimize wear of the tool. The filter must have adequate flow capacity for the specific installation. The filter has to be kept clean to be effective in providing clean compressed air to the tool. Consult the manufacturer's instructions on proper maintenance of your filter. A dirty and clogged filter will cause a pressure drop which will reduce the tool's performance.

### Lubrication

Frequent, but not excessive, lubrication is required for best performance. Use Air Tool Lubricant, Mobil Velocite #10, or equivalent. Do not use detergent oil or additives as these lubricants will cause accelerated wear to the seals and bumpers in the tool, resulting in poor tool performance and frequent tool maintenance. Only a few drops of oil at a time is necessary inserted into air fitting opening. Too much oil will only collect inside the tool and will be noticeable in the exhaust cycle.

## OPERATION

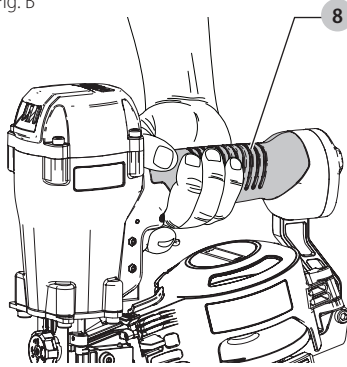
- ⚠ WARNING:** To reduce the risk of personal injury, disconnect tool from air supply before performing maintenance, when loading or removing fasteners, clearing a jammed fastener, leaving work area, moving tool to another location or handing the tool to another person.

### Proper Hand Position (Fig. B)

- ⚠ WARNING:** To reduce the risk of serious personal injury, **ALWAYS** use proper hand position as shown.

Proper hand position requires one hand on the main handle **8**.

Fig. B



### Loading the Tool (Fig. C–G)

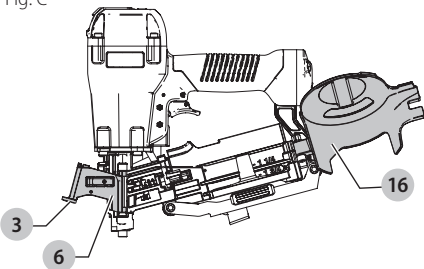
- ⚠ WARNING:** Keep the tool pointed away from yourself and others. Serious personal injury may result.

- ⚠ WARNING:** Never load nails with the contact trip or trigger activated. Personal injury may result.

**NOTICE:** Use only BOSTITCH-, PORTER-CABLE-, or DEWALT-approved fasteners. Refer to **Fastener Specifications**.

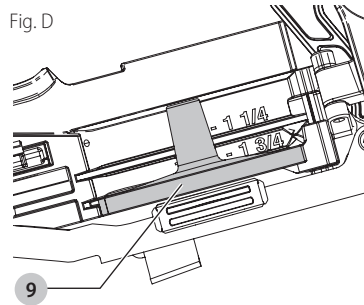
1. Disconnect the air supply to the tool.
2. Lift the canister door latch **3** to open the nail guide door **6**.
3. Rotate the canister door **16** open.

Fig. C



4. Adjust the nail platform **9** (Fig. D) to properly accommodate the nail length being used. Pull the nail platform up or down for desired nail.

Fig. D

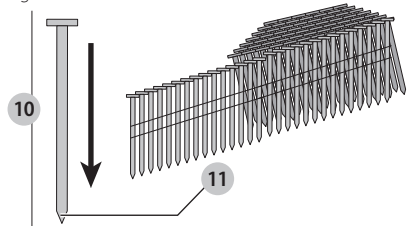


Platform Position	Nail Length
lowest position	1-1/2" (38 mm) - 1-3/4" (44.5 mm)
center position	1-1/4" (32 mm)
upper position	3/4" (19 mm) - 1" (25 mm)

5. Place the coil on the nail platform **9**.

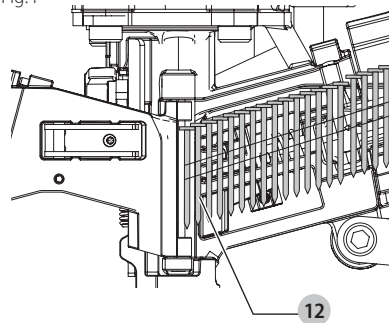
**NOTE:** Observe fastener icon **10**. Insert fasteners **11** with points down.

Fig. E



6. Uncoil enough nails [approximately 3" (76 mm)] to reach the nose of the tool.
7. Insert the first nail into the nose and the second nail **12** between the two rails of the feed pawl as shown in Figure F.

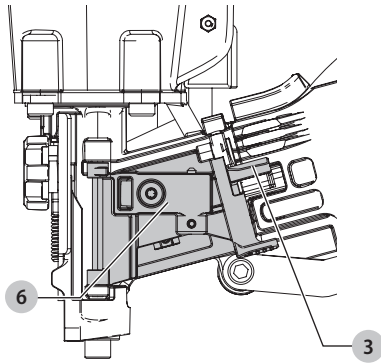
Fig. F



**NOTE:** Be careful not to deform the coil of nails during the loading process. Otherwise, the nail guide door will not close and the nails might not feed consistently.

8. Close the canister door **16** completely.
9. Close the nail guide door **6** making sure the door latch **3** is completely engaged as shown in Figure G.

Fig. G




### Actuating Tool (Fig. A)

**⚠ WARNING:** To reduce the risk of injury, **ALWAYS** wear proper eye ANSI Z87.1 (CAN/CSA Z94.3) and hearing protection ANSI S12.6 (S3.19) when operating this tool.


**⚠ WARNING:** Keep fingers **AWAY** from the trigger when not driving fasteners to avoid accidental actuation. Never carry a tool with finger on the trigger. The tool will drive a fastener if the contact trip is bumped while the trigger is depressed. Serious injury could result if the trip accidentally contacted someone or something, causing the tool to cycle.

### Contact Actuation Trigger - (Fig. A)


The contact trigger  is intended for rapid fastening on flat, stationary surfaces.

Using the contact trigger, two methods are available: **place actuation and contact actuation.**

#### To Operate the Tool Using the PLACE ACTUATION Method

1. Depress the contact trip  against the work surface.
2. Pull the trigger to drive the fastener.
3. Allow the tool to recoil off the work surface

#### To Operate the Tool Using the CONTACT ACTUATION Method


1. Pull the trigger.
2. Depress the contact trip  against the work surface. As long as the trigger is pulled, the tool will drive a fastener every time the contact trip is depressed. This allows the user to rapidly drive multiple fastener in sequence.

### Single Sequential Trigger -

**⚠ WARNING:** Allow the tool to recoil off the work surface after actuation. If the contact trip remains depressed, a nail will be driven each time the trigger is released and pulled, which could result in accidental actuation, possibly causing injury.

The sequential actuation trigger's intended use is for intermittent fastening where accurate fastener placement is desired.

### To operate the tool in single sequential actuation mode



1. Depress the contact trip  firmly against the work surface.
2. Pull the trigger.
3. Allow the tool to recoil from the work surface.

### Adjusting Depth (Fig. H)

**⚠ WARNING:** To reduce risk of serious injury from accidental actuation when attempting to adjust depth, **ALWAYS:**

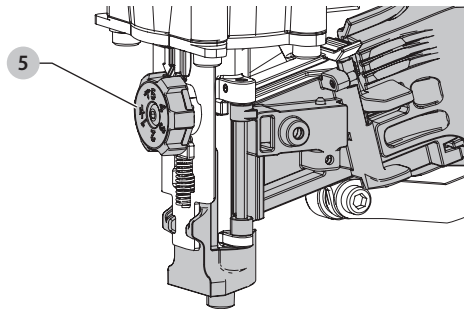
- Disconnect air supply.
- Avoid contact with trigger during adjustments.

The depth that the fastener is driven can be adjusted using the depth adjustment next to the trigger of the tool. The depth of drive is factory adjusted to a nominal setting. Test drive a fastener and check depth. If a change is desired:

1. To drive the nail shallower, rotate the depth adjustment wheel  to the right.
2. To drive a nail deeper, rotate the depth adjustment wheel  to the left.

The adjustment wheel has detents every 1/4 turn. Test drive another fastener and check depth. Repeat as necessary to achieve desired results. The amount of air pressure required will vary depending on the size of the fastener and the material being fastened. Experiment with the air pressure setting to determine the lowest setting that will consistently perform the job at hand. Air pressure in excess of that required can cause premature wear and/or damage to the tool.

Fig. H



### Shingle Guide (Fig. I, J)

#### Adjust Shingle Guide



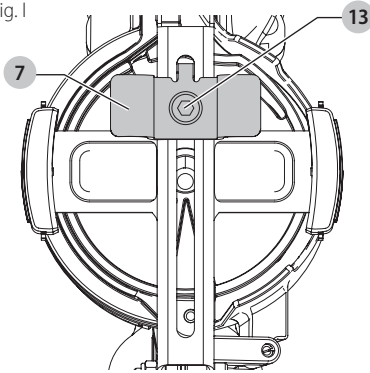
1. Loosen the screw  with a hex wrench and slide the shingle guide  to the desired position.
2. Retighten the screw with firmly.

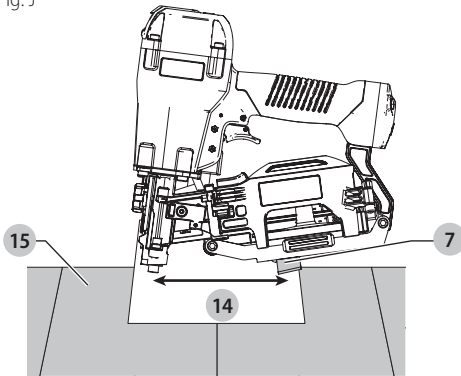


Fig. I



The shingle guide **7** can be used as an aid to position the shingle being nailed a specific distance **14** from the front edge of the previous row of shingles **15** as shown.

Fig. J



## Clearing a Jammed Nail (Fig. A, K)

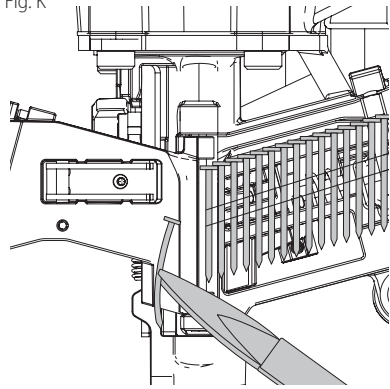
**WARNING:** To reduce the risk of personal injury, disconnect tool from air supply before performing maintenance, when loading or removing fasteners, clearing a jammed fastener, leaving work area, moving tool to another location or handing the tool to another person.

If a nail becomes jammed in the nosepiece, keep the tool pointed away from you and follow these instructions to clear:

1. Disconnect the air supply from the tool.
2. Lift the canister door latch **3** to open the nail guide door **6**.
3. Open the canister door.
4. Remove the jammed nail.
5. Correct any deformation that may have occurred to the nail coil.

**NOTE:** Should nails continue to jam frequently in nosepiece, have tool serviced by an authorized PORTER-CABLE service center.

Fig. K



## Cold Weather Operation

For cold weather operation, near and below freezing, the moisture in the air line may freeze and prevent tool operation. We recommend the use of winter formula air tool lubricant or permanent antifreeze (ethylene glycol) as a cold weather lubricant.

**CAUTION:** Do not store tools in a cold weather environment to prevent frost or ice formation on the tools operating valves and mechanisms that could cause tool failure.

**NOTE:** Some commercial air line drying liquids are harmful to "O"-rings and seals—do not use these low temperature air dryers without checking compatibility.

## Hot Weather Operation

Tool should operate normally. However, keep tool out of direct sunlight as excessive heat can deteriorate bumpers, O-rings and other rubber parts resulting in increased maintenance.

## MAINTENANCE

**WARNING:** To reduce the risk of personal injury, disconnect tool from air supply before performing maintenance, when loading or removing fasteners, clearing a jammed fastener, leaving work area, moving tool to another location or handing the tool to another person.

## Cleaning

**WARNING:** Blow dirt and dust out of all air vents with clean, dry air at least once a week. To minimize the risk of eye injury, always wear ANSI Z87.1 approved eye protection when performing this.

**WARNING:** Never use solvents or other harsh chemicals for cleaning the non-metallic parts of the tool. These chemicals may weaken the plastic materials used in these parts. Use a cloth dampened only with water and mild soap. Never let any liquid get inside the tool; never immerse any part of the tool into a liquid.

## Replacement Parts

PORTER-CABLE replacement parts are recommended. Do not use modified parts or parts which will not give equivalent performance to the original equipment.

### Air Supply-Pressure and Volume

Air volume is as important as air pressure. The air volume supplied to the tool may be inadequate because of undersize fittings and hoses, or from the effects of dirt and water in the system. Restricted air flow will prevent the tool from receiving an adequate volume of air, even though the pressure reading is high. The results will be slow operation, misfeeds or reduced driving power. Before evaluating tool problems for these symptoms, trace the air supply from the tool to the supply source for restrictive connectors, swivel fittings, low points containing water and anything else that would prevent full volume flow of air to the tool.

## Register Online

Thank you for your purchase. Register your product now for:

- **WARRANTY SERVICE:** Registering your product will help you obtain more efficient warranty service in case there is a problem with your product.
- **CONFIRMATION OF OWNERSHIP:** In case of an insurance loss, such as fire, flood or theft, your registration of ownership will serve as your proof of purchase.
- **FOR YOUR SAFETY:** Registering your product will allow us to contact you in the unlikely event a safety notification is required under the Federal Consumer Safety Act.

Register online at [www.portercable.com/register](http://www.portercable.com/register).

## Accessories



**WARNING:** *Since accessories, other than those offered by PORTER-CABLE have not been tested with this product, use of such accessories with this tool could be hazardous. To reduce the risk of injury, only PORTER-CABLE recommended accessories should be used with this product.*

Recommended accessories for use with your tool are available at extra cost from your local dealer or authorized service center. If you need assistance in locating any accessory, please contact PORTER-CABLE, call 1-888-848-5175.

## TROUBLE SHOOTING

Problem	Cause	Correction
Trigger valve housing leaks air	O-ring cut or cracked	Replace O-ring
Trigger valve stem leaks air	O-ring/seals cut or cracked	Replace trigger valve assembly
Frame/nose leaks air	Loose nose screws	Tighten and recheck
	O-ring or Gasket is cut or cracked	Replace O-ring or gasket
	Bumper cracked/worn	Replace bumper
Frame/cap leaks air	Damaged gasket or seal	Replace gasket or seal
	Cracked/worn head valve bumper	Replace bumper
	Loose cap screws	Tighten and recheck
Failure to cycle	Air supply restriction	Check air supply equipment
	Tool dry, lack of lubrication	Use Air Tool Lubricant
	Worn head valve O-rings	Replace O-rings
	Broken cylinder cap spring	Replace cylinder cap spring
	Head valve stuck in cap	Disassemble/Check/Lubricate
Lack of power; slow to cycle	Tool dry, lacks lubrication	Use Air Tool Lubricant
	Broken cylinder cap spring	Replace cap spring
	O-rings/seals cut or cracked	Replace O-rings/seals
	Exhaust blocked	Check bumper, head valve spring, muffler
	Trigger assembly worn/leaks	Replace trigger assembly
	Dirt/tar build up on driver	Disassemble nose/driver to clean
	Cylinder sleeve not seated correctly on bottom bumper	Disassemble to correct
	Head valve dry	Disassemble/lubricate
	Air pressure too low	Check air supply equipment
	Skipping fasteners; intermittent feed	Worn bumper
Tar/dirt in driver channel		Disassemble and clean nose and driver
Air restriction/inadequate air flow through quick disconnect socket and plug		Replace quick disconnect fittings
Worn piston O-ring		Replace O-ring, check driver
Tool dry, lacks lubrication		Use Air Tool Lubricant
Damaged pusher spring		Replace spring
Low air pressure		Check air supply system to tool
Loose magazine nose screws		Tighten all screws
Fasteners too short for tool		Use only recommended fasteners
Bent fasteners		Discontinue using these fasteners
Wrong size fasteners		Use only recommended fasteners
Leaking head cap gasket		Tighten screws/replace gasket
Trigger valve O-ring cut/worn		Replace O-ring
Broken/chipped driver		Replace driver (check piston O-ring)
Dry/dirty magazine		Clean/lubricate use Air Tool Lubricant
Worn magazine		Replace magazine
Fasteners jam in tool		Driver channel worn
	Wrong size fasteners	Use only recommended fasteners
	Bent fasteners	Discontinue using these fasteners
	Loose magazine/nose screws	Tighten all screws
	Broken/chipped driver	Replace driver
Skipping fasteners; intermittent feed	Feed piston dry	Use Air Tool Lubricant in hole in feed piston cover
	Feed piston O-rings cracked/worn	Replace O-rings/check bumper and spring. Lubricate
	Check Pawl binding	Inspect Pawl and spring on door. Must work freely
	Canister post not set correctly	Set canister post for length of nails being used
Fasteners jam in tool/canister	Broken weld wires in nail coil	Remove coil of nails and use another coil
	Wrong size fasteners for tool	Use only recommended fasteners/check canister bottom adjustment
	Broken welded wires in nail coil	Remove coil of nails and use another coil

## Définitions : symboles et termes d'alarmes sécurité

Ces guides d'utilisation utilisent les symboles et termes d'alarmes sécurité suivants pour vous prévenir de situations dangereuses et de risques de dommages corporels ou matériels.

**!** **DANGER** : indique une situation dangereuse imminente qui, si elle n'est pas évitée, **entraînera la mort ou des blessures graves**.

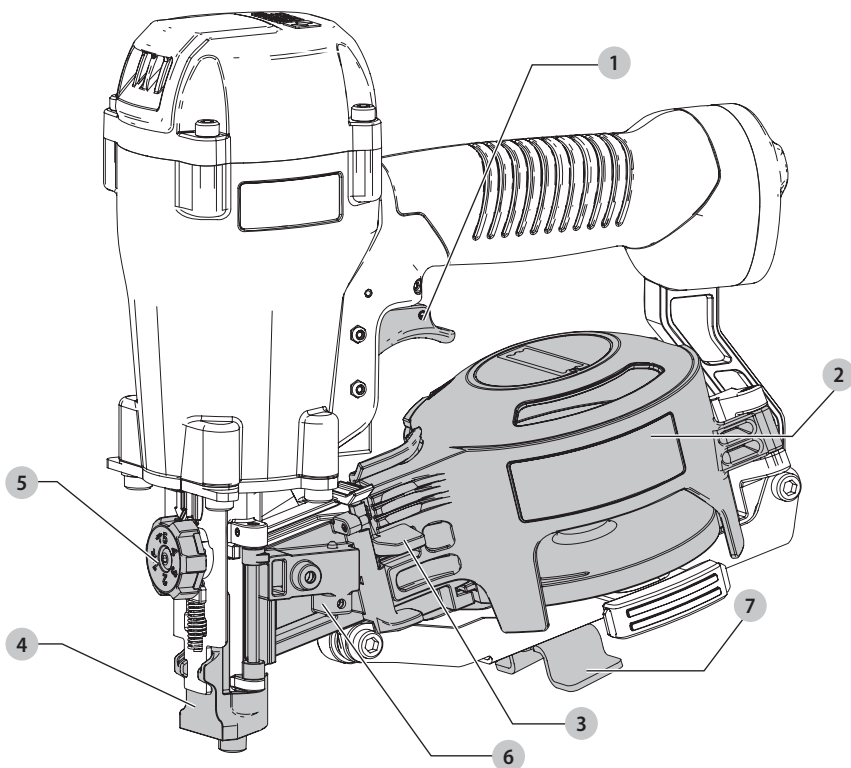
**!** **AVERTISSEMENT** : indique une situation potentiellement dangereuse qui, si elle n'est pas évitée, **pourrait entraîner la mort ou des blessures graves**.

**!** **ATTENTION** : indique une situation potentiellement dangereuse qui, si elle n'est pas évitée, **pourrait entraîner des blessures légères ou modérées**.

**!** (Si utilisé sans aucun terme) Indique un message propre à la sécurité.

**AVIS** : indique une pratique ne posant **aucun risque de dommages corporels** mais qui par contre, si rien n'est fait pour l'éviter, **pourrait poser des risques de dommages matériels**.

Fig. A



- 1 Gâchette avec mode de sélection
- 2 Réservoir
- 3 Loquet
- 4 Déclencheur par contact
- 5 Molette de réglage de profondeur
- 6 Porte du guide de clou
- 7 Guide de bardeau

**!** **AVERTISSEMENT!** lire tous les avertissements de sécurité et toutes les directives. Le non-respect des avertissements et des directives pourrait se solder par un choc électrique, un incendie et/ou une blessure grave.

**!** **AVERTISSEMENT** : afin de réduire le risque de blessures, lire le mode d'emploi de l'outil.

Les outils PORTER-CABLE sont des outils de précision conçus pour un clouage exact et à haut rendement. Ils offrent un service efficace et fiable lorsque utilisés correctement et avec soin. Comme pour tout outil sophistiqué, il est nécessaire de suivre les instructions du fabricant pour obtenir de meilleures performances. Veuillez étudier ce manuel avant la mise en fonction de l'outil, et vous assurer d'avoir compris les avertissements et consignes de sécurité inclus. Lisez avec précaution les instructions d'installation, de fonctionnement et de maintenance; conservez le manuel pour référence ultérieure. **REMARQUE** : Des mesures de sécurité supplémentaires peuvent être requises en fonction de votre utilisation particulière de l'outil. Pour toute question concernant l'outil et son utilisation, contactez votre représentant ou distributeur PORTER-CABLE. PORTER-CABLE, 701 E. Joppa Road, Towson, Maryland 21286, U.S. & Canada Only, É.-U. et Canada seulement

Les outils PORTER-CABLE ont été conçus et fabriqués pour offrir une grande satisfaction de la clientèle et pour atteindre un rendement maximal, lorsqu'utilisé avec des attaches de précision PORTER-CABLE conçues et fabriquées pour répondre à des normes identiques.

**PORTER-CABLE ne garantit pas les performances de vos outils s'ils sont utilisés avec des pièces de fixation ou accessoires ne répondant pas aux exigences strictes établies pour les clous, agrafes et accessoires PORTER-CABLE d'origine.**

## Garantie Limitée

### É.-U. et Canada seulement

PORTER-CABLE garantit à l'acheteur d'origine au détail que ce produit est exempt de tout défaut de matériaux et de fabrication et accepte, le cas échéant, de réparer ou de remplacer, à la discrétion de PORTER-CABLE's, toute agrafeuse ou cloueuse de marque PORTER-CABLE défectueuse pour une période de sept (7) ans à partir de la date d'achat [un (1) an à partir de la date d'achat pour les compresseurs et les outils utilisés dans des applications

de production. Cette garantie n'est pas cessible. Une preuve de la date d'achat est requise. Cette garantie couvre uniquement les dommages résultant de défaut de matériaux et de fabrication, et ne couvre pas les conditions ou défauts de fonctionnement résultant d'une usure normale, d'une négligence, d'un usage abusif, d'un accident, d'une réparation ou d'une tentative de réparation par une entité autre que notre Centre de réparation national ou l'un de nos Centres de service de garantie autorisé. Les lames du mandrin, les amortisseurs, les joints toriques, les pistons et les garnitures de piston sont considérés comme des pièces normales d'usure. Pour une performance optimale de votre outil PORTER-CABLE, utilisez toujours des attaches et des pièces de rechange PORTER-CABLE d'origine.

CETTE GARANTIE REMPLACE TOUTE AUTRE GARANTIE, IMPLICITE OU EXPLICITE, COMPRENANT, MAIS SANS S'Y LIMITER, LES GARANTIES IMPLICITES DE COMMERCIALISATION OU D'ADAPTATION À UN USAGE PARTICULIER. PORTER-CABLE NE SERA PAS TENUE RESPONSABLE DES DOMMAGES INDIRECTS OU ACCESSOIRES.

Les limitations imposées par la durée d'une garantie implicite ou l'exclusion des dommages accessoires ou indirects n'étant pas reconnues dans certains États et pays, les limitations ou exclusions précitées peuvent ne pas vous être adressées. Cette garantie vous confère des droits juridiques spécifiques qui s'ajoutent aux autres droits éventuels qui peuvent varier d'une province, d'un État ou d'un pays à l'autre.

Pour obtenir aux États-Unis des services liés à la garantie, retournez le produit à vos frais accompagné de la preuve d'achat à votre Centre de service national américain ou à un Centre de service régional indépendant de garantie autorisé. Aux États-Unis, appelez-nous au ou visitez le [www.portercable.com](http://www.portercable.com) pour connaître l'emplacement du Centre le plus près de chez vous. Au Canada, appelez-nous au ou visitez le [www.porter-cable.com](http://www.porter-cable.com).

## Cloueuse de toiture à rouleau: RN175C

### Spécifications de L'outil

Modèle	Longueur	Hauteur	Largeur	Poids
RN175C	267 mm (10,51 po)	261 mm (10,28 po)	120 mm (4,72 po)	2,42 kg (5,34 lbs)

Toutes les dimensions sont en pouces sauf indication contraire.

### Spécifications des Fixations

Modèle	Fixation	Diamètre	Fourchette Taille	Capacité du chargeur
RN175C	Clous de toiture de bobine 15°	3 mm 0,120 po	19 mm–44,5 mm (3/4 po–1-3/4 po)	120 clous

**Raccord Pneumatique de l'outil:** Cet outil utilise une prise mâle de 6,35 mm (1/4 po) N.P.T. Le diamètre interne doit être de 5 mm (0,200 po) ou plus. Le raccord

doit être capable de libérer la pression pneumatique de l'outil lorsqu'il est déconnecté de l'alimentation d'air. Un accouplement rapide mâle de 9,5 mm (3/8 po) est disponible chez PORTER-CABLE et peut servir en l'absence de ligne d'alimentation de 6,4 m (1/4 po).

**REMARQUE** : Une ligne d'alimentation (et des raccords) de 9,5 mm (3/8 po) sont nécessaires pour des performances maximales de l'outil.

**Pression de Service:** 5 à 8,5 kg/cm<sup>2</sup> (70 à 120 p.s.i.g.). Choisissez la pression de service dans cet écart pour de meilleures performances de fixation. NE DÉPASSEZ PAS CETTE PRESSION DE SERVICE RECOMMANDÉE.


**Consommation D'air:** Le RN175C nécessite 100 litres par minute (4,13 pieds cube par minute) d'air libre pour fonctionner au débit de 100 fixations par minutes, à 5,6 kg /cm<sup>2</sup> (80 p.s.i.). Tenez compte de la vitesse réelle de fonctionnement de l'outil pour déterminer la quantité d'air nécessaire. Par exemple, si votre cloueuse utilise environ 50 fixations à la minute, vous avez besoin de 50 % du débit

## FRANÇAIS

indiqué plus haut, nécessaire pour faire fonctionner l'outil à 100 fixations par minute.


**Gâchette** : La cloueuse RN175C est munie d'une gâchette par contact. Consultez la section **Actionner l'outil** pour de plus amples renseignements.


### Consignes de Sécurité

 **AVERTISSEMENT** : porter **SYSTEMATIQUEMENT** des lunettes de protection. Les lunettes courantes **NE** sont **PAS** des lunettes de protection. Utiliser aussi un masque antipoussières si la découpe doit en produire beaucoup. **PORTER SYSTÉMATIQUEMENT UN ÉQUIPEMENT DE SÉCURITÉ HOMOLOGUÉ** :

- Protection oculaire ANSI Z87.1 (CAN/CSA Z94.3) ;
- Protection auditive ANSI S12.6 (S3.19) ;
- Protection des voies respiratoires NIOSH/OSHA/MSHA.

 **AVERTISSEMENT** : une protection des yeux doit toujours être portée par l'utilisateur et les autres personnes dans l'aire de travail.


 **AVERTISSEMENT** : un employeur doit s'assurer qu'une protection des yeux appropriée est disponible et utilisée par toute personne dans l'aire de travail et toute personne utilisant cet outil.

 **AVERTISSEMENT** : les scies, meules, ponceuses, perceuses ou autres outils de construction peuvent produire des poussières contenant des produits chimiques reconnus par l'État californien pour causer cancers, malformations congénitales ou être nocifs au système reproducteur. Parmi ces produits chimiques, on retrouve :

- Le plomb dans les peintures à base de plomb ;
- La silice cristallisée dans les briques et le ciment, ou autres produits de maçonnerie ; et
- L'arsenic et le chrome dans le bois ayant subi un traitement chimique.

Le risque associé à de telles expositions varie selon la fréquence à laquelle on effectue ces travaux. Pour réduire toute exposition à ces produits : travailler dans un endroit bien aéré, en utilisant du matériel de sécurité homologué, tel un masque antipoussières spécialement conçu pour filtrer les particules microscopiques.

- **Limiter toute exposition prolongée avec les poussières provenant du ponçage, sciage, meulage, perçage ou toute autre activité de construction. Porter des vêtements de protection et nettoyer à l'eau savonneuse les parties du corps exposés.** Le fait de laisser la poussière pénétrer dans la bouche, les yeux ou la peau peut favoriser l'absorption de produits chimiques dangereux.

 **AVERTISSEMENT** : pendant l'utilisation, porter systématiquement une protection auditive individuelle adéquate homologuée ANSI S12.6 (S3.19). Sous certaines conditions et suivant la durée d'utilisation, le bruit émanant de ce produit pourrait contribuer à une perte de l'acuité auditive.



### **AVERTISSEMENT : (Air et Approvisionnement)**

- N'utilisez pas d'oxygène, de gaz combustibles, ou de gaz en bouteille comme source d'alimentation pour cet outil car l'outil risque d'exploser, pouvant provoquer des blessures corporelles.
- N'utilisez pas de sources d'alimentation pouvant excéder 14 kg/cm<sup>2</sup> (200 P.S.I.G.) car l'outil risque d'exploser, pouvant provoquer des blessures corporelles.
- Le raccord sur l'outil ne doit pas maintenir de pression quand l'alimentation en air est déconnectée. Si un mauvais raccord est utilisé, l'outil risque de rester chargé en air après avoir été déconnecté et sera donc capable d'enfoncer une fixation même après que la conduite d'air ait été débranchée, pouvant provoquer des blessures corporelles.
- N'appuyez pas sur la gâchette ni sur le bras de contact lors du raccordement à l'alimentation d'air car l'outil risque de se mettre en marche, pouvant provoquer des blessures corporelles.
- Déconnectez toujours l'alimentation d'air :  
1.) Avant d'effectuer des réglages ; 2.) Lors de l'entretien de l'outil ; 3.) Lorsque vous dégagez un bouchage ; 4.) Lorsque l'outil n'est pas utilisé ; 5.) Lorsque vous vous déplacez vers une autre zone de travail, car un actionnement accidentel peut survenir, pouvant provoquer des blessures corporelles.



### **AVERTISSEMENT : lors du chargement de l'outil :**

- Ne mettez jamais une main ou toute autre partie du corps dans la zone de sortie des fixations de l'outil ;
- Ne pointez jamais l'outil en direction de quelqu'un ;
- N'appuyez pas sur la gâchette ni sur le bras de contact car l'outil risque de se mettre en marche accidentellement, pouvant provoquer des blessures corporelles.



### **AVERTISSEMENT : Lorsque vous utilisez l'outil:**

- Manipulez toujours l'outil avec précaution :
  - Ne chahutez jamais avec l'outil ;
  - Ne pressez jamais la gâchette si le bec de l'outil n'est pas dirigé vers l'ouvrage ;
  - Maintenez les autres à une distance sécuritaire de l'outil pendant que l'outil est en fonctionnement car l'outil risque de se mettre en marche accidentellement, pouvant provoquer des blessures corporelles.
  - Tenez pour acquis que l'outil contient toujours des fixations.
  - Respectez l'outil comme un instrument de travail.
  - Demeurez alerte, concentré sur votre travail et faites preuve de bon sens lorsque vous travaillez avec des outils.

- Ne pas utiliser l'outil lorsque vous êtes fatigué, après avoir consommé des drogues ou de l'alcool ou si vous prenez des médicaments.
- Ne pas trop s'étirer. Maintenez vos pieds bien daplomb sur le sol et un bon équilibre en tout temps.
- Enfoncez les fixations dans une surface de travail appropriée seulement.
- Gardez vos doigts LOIN de la gâchette lorsque vous n'enfoncez pas les fixations afin d'éviter une activation accidentelle. Ne jamais transporter un outil avec le doigt sur la gâchette. L'outil enfoncez une fixation si le déclencheur par contact est heurté pendant que vous appuyez sur la gâchette. Un accident grave pourrait se produire si quelqu'un ou quelque chose entre accidentellement en contact avec le déclencheur, causant l'enclenchement de l'outil.
- Gardez les mains, le visage et le corps à l'écart de la zone de sortie de l'outil. Un outil ayant un déclencheur par contact peut rebondir en raison du recul de l'enfoncement de la fixation et une deuxième fixation non désirée peut être possiblement enfoncée causant une blessure.
- Sélectionnez toujours un système d'activation qui est approprié pour l'application de la fixation et la formation de l'utilisateur.
- Vérifiez fréquemment le fonctionnement du mécanisme du bras de contact. N'utilisez pas l'outil si le bras de fonctionne pas correctement car l'enfoncement accidentel d'une fixation peut survenir. N'interférez pas avec le fonctionnement normal du mécanisme du bras de contact.
- Ne pas utiliser l'outil si la gâchette, le déclencheur par contact, le boîtier ou toute partie de l'outil est endommagée.
- N'enfoncez pas de fixations sur d'autres fixations ou avec l'outil à un angle trop fort car cela peut faire dévier les fixations et provoquer des blessures corporelles.
- N'enfoncez pas de fixations près du bord de l'ouvrage car le bois peut se fendre, faisant dévier la fixation et pouvant provoquer des blessures corporelles.
- Cette cloueuse produit des ÉTINCELLES pendant son fonctionnement. N'utilisez JAMAIS la cloueuse près de produits inflammables, de gaz ou de vapeurs, y compris vernis, peintures, le benzène, le diluant, l'essence, les colles, les mastics, les glus ou tout autre matériau -- y compris les vapeurs, fumées ou sous-produits -- inflammables, combustibles ou explosifs. L'utilisation de la cloueuse dans un tel environnement peut provoquer une EXPLOSION ayant pour conséquence des blessures corporelles ou le décès de l'utilisateur et des personnes se trouvant à proximité.

- Soyez très prudent lorsque vous enfoncez les fixations dans les murs existants ou d'autres zones cachées afin de prévenir le contact avec les objets cachés ou une personne de l'autre côté (par ex., fils, tuyaux)



#### **AVERTISSEMENT : entretien de l'outil:**

- Lorsque vous travaillez sur des outils pneumatiques prenez notes des avertissements contenus dans le présent manuel et évaluez les problèmes des outils avec le plus grand soin.

### **Autres avertissements de sécurité**

- N'utilisez l'outil pneumatique PORTER-CABLE que dans le but pour lequel il a été conçu.
- N'utilisez jamais cet outil d'une manière qui pourrait aboutir à ce qu'une fixation soit dirigée vers l'utilisateur ou d'autres personnes dans la zone de travail.
- N'utilisez pas l'outil en tant que marteau.
- Portez toujours l'outil par la poignée. Ne portez jamais l'outil par le flexible pneumatique.
- N'altérez pas et ne modifiez pas cet outil par rapport à sa conception ou fonction originelle sans l'approbation de PORTER-CABLE.
- Rappelez-vous qu'une mauvaise utilisation ou manipulation de cet outil peut provoquer des blessures pour vous-même et les autres.
- Ne laissez jamais un outil seul avec le flexible pneumatique raccordé.
- N'utilisez pas cet outil s'il ne contient pas une ÉTIQUETTE D'AVERTISSEMENT lisible.
- Ne continuez pas à utiliser un outil qui fuit ou qui ne fonctionne pas correctement. Avertissez votre représentant PORTER-CABLE le plus proche si votre outil continue de présenter des problèmes de fonctionnement.

#### **POUR EMPÊCHER LES BLESSURES ACCIDENTELLES :**

- Ne mettez jamais une main ou toute autre partie du corps dans la zone de sortie des fixations de l'outil quand l'alimentation en air est connectée.
- Ne pointez jamais l'outil en direction de quelqu'un.
- Ne chahutez jamais avec l'outil.
- N'actionnez jamais l'outil si le bec n'est pas dirigé vers l'ouvrage.
- Manipulez toujours l'outil avec précautions.
- N'actionnez pas l'outil pendant le chargement.

### **DESCRIPTION (Fig. A)**



**AVERTISSEMENT :** ne jamais modifier l'outil électrique ni aucun de ses composants, car il y a risques de dommages corporels ou matériels.

Reportez-vous en Figure A au début de ce manuel pour obtenir la liste complète des composants.

#### **Usage Prévu**

Votre cloueuse pour toiture a été conçue à des fins professionnelles pour des applications de toiture professionnelles.

Votre cloueuse est un outil pneumatique professionnel.

## FRANÇAIS

**NE PAS** le laisser à la portée des enfants. Une supervision est nécessaire auprès de tout utilisateur non expérimenté.

## RÉGLAGES PRÉALABLES À L'ASSEMBLAGE ET À L'UTILISATION

### Connexions et alimentation de l'air

**⚠** **AVERTISSEMENT** : n'utilisez pas d'oxygène, de gaz combustibles, ou de gaz en bouteille comme source d'alimentation pour cet outil car l'outil risque d'exploser, pouvant provoquer des blessures corporelles.

### Raccords

Installez une prise mâle sur l'outil qui sera à débit libre et qui libérera la pression pneumatique de l'outil lorsqu'elle est déconnectée de la source d'alimentation.

### Flexibles

Les flexibles pneumatiques doivent avoir une pression de service nominale minimale de 10,6 kg/cm<sup>2</sup> (150 p.s.i.) ou 150 pour cent de la pression maximale pouvant être produite par le système. Le tuyau d'alimentation doit comporter un raccord qui offre une « déconnexion rapide » du connecteur mâle sur l'outil.

### Source d'alimentation

N'utilisez que de l'air comprimé régulé propre comme source d'alimentation pour cet outil. **N'UTILISEZ JAMAIS D'OXYGÈNE, DE GAZ COMBUSTIBLES, OU DE GAZ EN BOUTEILLE COMME SOURCE D'ALIMENTATION POUR CET OUTIL CAR IL RISQUE D'EXPLOSER.**

### Régulateur

Un régulateur de pression avec une pression de service de 0 - 8,79 kg/cm<sup>2</sup> (0 - 125 p.s.i.) est requis pour contrôler la pression de service pour une utilisation de l'outil en toute sécurité. Ne connectez jamais cet outil à une pression pneumatique pouvant dépasser 14 kg/cm<sup>2</sup> (200 p.s.i.) car l'outil peut se fracturer ou exploser, pouvant provoquer des blessures corporelles.

### Pression de service

Ne dépassez pas la pression de service maximale recommandée car cela augmentera considérablement l'usure de l'outil. L'alimentation d'air doit être capable de maintenir la pression de service vers l'outil. Des chutes de pression dans l'alimentation d'air peuvent réduire la puissance d'expulsion de l'outil. Consultez les **Spécifications de l'outil** pour régler la bonne pression de service pour l'outil.

### Filtre

Les impuretés et l'eau présentes dans l'alimentation d'air sont des causes majeures de l'usure des outils pneumatiques. Un filtre aidera à obtenir une meilleure performance et à réduire l'usure de l'outil. Le filtre doit avoir une capacité de débit adéquate pour l'installation spécifique. Le filtre doit être maintenu dans un bon état de propreté pour fournir efficacement de l'air comprimé propre à l'outil. Consultez les instructions du fabricant pour le bon

entretien de votre filtre. Un filtre sale et bouché provoque une chute de pression qui aura pour effet de réduire les performances de l'outil.

### Lubrification

Une lubrification fréquente, mais pas excessive, est nécessaire pour de meilleures performances. Utilisez un lubrifiant pour outil pneumatique comme le Mobil Velocite N° 10 ou équivalent. N'utilisez pas d'huile ou d'additifs détergents car ces lubrifiants provoqueront une usure accélérée des joints et des embouts de protection de l'outil, provoquant de mauvaises performances et un entretien fréquent. Seules quelques gouttes d'huile sont nécessaires dans l'ouverture du raccord pneumatique. Un surplus d'huile s'accumulera à l'intérieur de l'outil et sera remarqué lors du cycle d'échappement.

### FONCTIONNEMENT

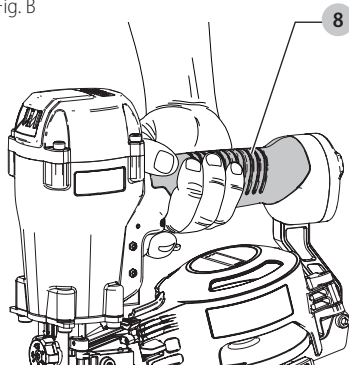
**⚠** **AVERTISSEMENT** : afin de réduire le risque de blessure corporelle, déconnectez l'outil de l'alimentation de l'air avant d'effectuer un entretien, lorsque vous chargez ou retirez des fixations, enlevez des fixations coincées, laissez l'aire de travail, déplacez l'outil dans un autre endroit ou donnez l'outil à une autre personne.

### Position correcte des mains (Fig. B)

**⚠** **AVERTISSEMENT** : pour réduire tout risque de dommages corporels graves, adopter **SYSTÉMATIQUEMENT** la position des mains illustrée.

La position appropriée des mains nécessite une main sur la poignée principale **8**.

Fig. B



### Chargement de l'outil (Fig. C-G)

**⚠** **AVERTISSEMENT** : l'utilisateur ne doit pas pointer l'outil dans sa direction ou celle d'autres personnes. Autrement, il pourrait survenir un accident entraînant des blessures graves.

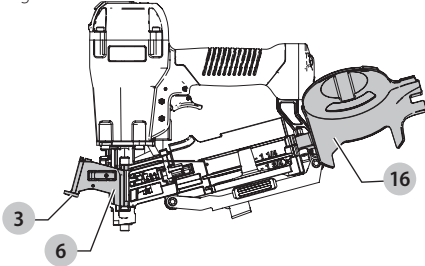
**⚠** **AVERTISSEMENT** : ne chargez jamais de clous lorsque le déclencheur par contact ou la gâchette sont activés. Autrement, il pourrait survenir un accident entraînant des blessures.



**AVIS :** utilisez seulement des fixations approuvées BOSTITCH, PORTER-CABLE ou DEWALT. Consultez **Caractéristiques des fixations.**

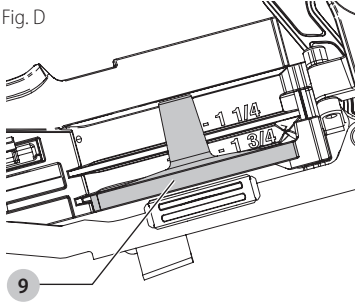
1. Déconnectez l'alimentation de l'air de l'outil.
2. Levez le loquet de la porte du réservoir **3** pour ouvrir la porte du guide-clou **6**.
3. Ouvrez la porte de réservoir **16**.

Fig. C



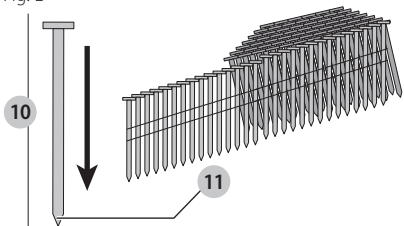
4. Réglez la plateforme de clous **9** (Fig. D) en fonction de la longueur des clous utilisés. Tirez la plateforme de clous vers le haut ou le bas pour accueillir le clou voulu.

Fig. D



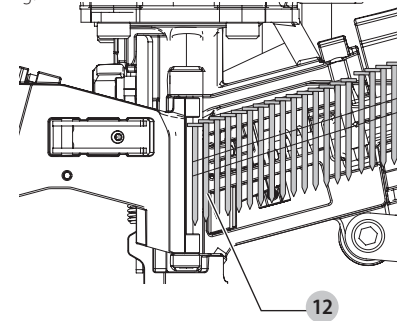
Position de la plateforme	Longueur du clou
position la plus basse	38 mm (1-1/2 po) - 44,5 mm (1 3/4 po)
position centrale	32 mm (1 1/4 po)
position la plus haute	19 mm (3/4 po) - 25 mm (1 po)

5. Placez la bobine sur la plateforme de clous **9**.  
**REMARQUE :** Remarquez l'icône de la fixation **10**. Insérez les fixations **11** avec les pointes vers le bas. Fig. E



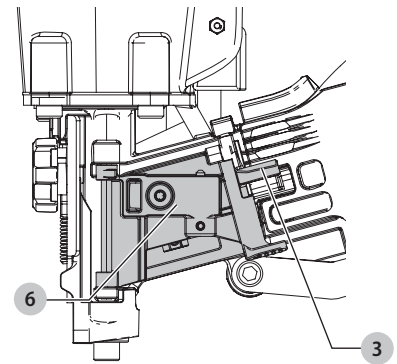
6. Déroulez assez de clous [environ 76 mm (3 po)] pour atteindre le bec de l'outil.

7. Insérer le premier clou dans le bec et le deuxième clou **12** entre les deux rails du cliquet d'alimentation, comme l'illustre la Figure F.



**REMARQUE :** Faites attention à ne pas déformer la bobine de clous pendant le processus de chargement. Sinon, la porte du guide-clou ne fermera pas, et l'alimentation en clou risque d'être irrégulière.

8. Fermez complètement la porte de réservoir **16**.
9. Fermez la porte du guide-clou **6** en vous assurant que le loquet de la porte **3** est totalement enclenché, comme indiqué à la Figure G.



## Actionnement de l'outil (Fig. A)



**AVERTISSEMENT :** pour réduire le risque de blessure, portez **TOUJOURS** des lunettes de protection ANSI Z87.1 (CAN/CSA Z94.3) et des protections auditives ANSI S12.6 (S3.19) lorsque vous utilisez cet outil.



**AVERTISSEMENT :** gardez vos doigts **LOIN** de la gâchette lorsque vous n'enfoncez pas les fixations afin d'éviter une activation accidentelle. Ne jamais transporter un outil avec le doigt sur la gâchette. L'outil enfonce une fixation si le déclencheur par contact est heurté pendant que vous appuyez sur la gâchette. Un accident grave pourrait se produire si quelqu'un ou quelque chose entre accidentellement en contact avec le déclencheur, causant l'enclenchement de l'outil.

**Détente actionnée par contact -  (Fig. A)**

La gâchette par contact **1** est conçue pour une fixation rapide sur des surfaces plates immobiles.

Pour l'utilisation de la gâchette par contact, deux méthodes sont disponibles : **l'activation par placement et l'activation par contact.**

**Utilisation de l'outil en mode D'ACTIONNEMENT PAR POSITIONNEMENT**

1. Appuyez le déclencheur par contact contre la surface de travail.
2. Appuyez sur la gâchette pour enfoncer la fixation.
3. Laissez l'outil reculer de la surface de travail.

**Utilisation de l'outil en mode D'ACTIONNEMENT PAR CONTACT**

1. Appuyez sur la gâchette.
2. Appuyez le déclencheur par contact **4** contre la surface de travail. Tant que la gâchette reste enfoncée, l'outil enfonce une fixation chaque fois que vous appuyez le déclencheur par contact contre la surface. Cette méthode permet à l'utilisateur d'enfoncer rapidement plusieurs fixations en séquence.

**Gâchette à actionnement séquentiel - **

**⚠ AVERTISSEMENT :** permet à l'outil de reculer de la surface de travail après actionnement. Si le déclencheur par contact reste enfoncé un clou sera expulsé chaque fois que la gâchette est relâchée et enfoncée, ce qui peut aboutir à un déclenchement accidentel et à de possibles blessures corporelles.

La gâchette à action séquentielle est conçue pour permettre la fixation intermittente lorsqu'un positionnement très soigneux et précis est souhaité.

**Fonctionnement de l'outil en mode d'actionnement séquentiel**

1. Appuyez fermement le déclencheur par contact **4** contre la surface de travail.
2. Appuyez sur la gâchette.
3. Laissez l'outil reculer de la surface de travail.

**Ajustement de la profondeur (Fig. H)**

**⚠ AVERTISSEMENT :** pour réduire les risques de blessures graves par actionnement accidentel de l'outil lorsqu'on tente de régler la profondeur, **TOUJOURS :**

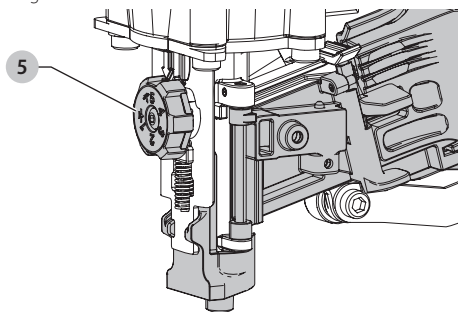
- Déconnectez l'alimentation de l'air.
- Éviter tout contact avec la détente lors des réglages.

Régler la profondeur à laquelle s'enfonce une attache avec le mécanisme de réglage de profondeur logé à côté de la détente de l'outil. La profondeur de l'entraînement est réglée en usine en fonction d'un réglage nominal. Faites un essai de tir avec une fixation et vérifiez la profondeur. Si une modification est désirée :

1. Pour enfoncer le clou moins profondément, tournez la molette de réglage de profondeur **5** vers la droite.
2. Pour enfoncer le clou plus profondément, tournez la molette de réglage de profondeur **5** vers la gauche.

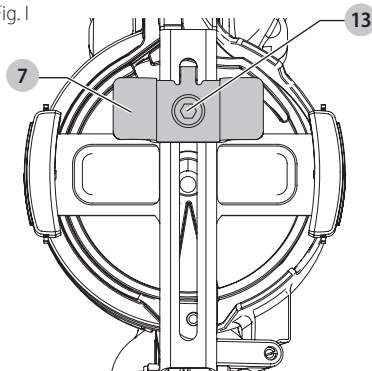
La molette de réglage est munie de crans d'arrêt tous les quarts de tour. Faites un essai de tir de fixation et vérifiez la profondeur. Répétez au besoin pour obtenir les résultats désirés. La quantité de pression d'air varie selon la dimension de l'attache et le matériau qui est attaché. Faites des essais avec le réglage de la pression d'air afin de déterminer le réglage le plus bas qui puisse faire le travail nécessaire. La pression d'air en surplus de celle requise peut causer une usure prématurée ou des dommages à l'outil.

Fig. H

**Guide-bardeau (Fig. I, J)****Régler le guide-bardeau**

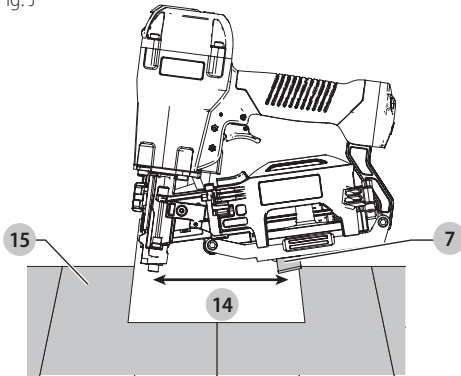
1. Dévissez la vis **13** avec la clé hexagonale et glissez le guide de bardeau **7** à la position désirée.
2. Revissez solidement la vis.

Fig. I



Le plateau de blocage **7** peut servir à placer le bardeau à clouer à une distance précise **14** du bord avant de la rangée précédente de bardeaux **15**, comme dans l'illustration.

Fig. J



### Dégagement d'un clou bloqué (Fig. A, K)

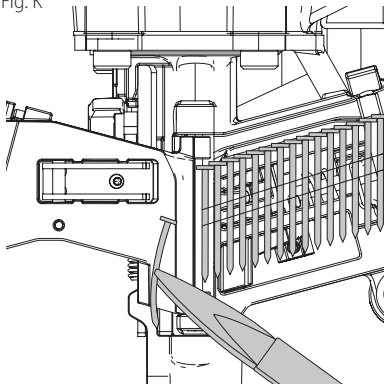
**⚠ AVERTISSEMENT :** afin de réduire le risque de blessure corporelle, déconnectez l'outil de l'alimentation de l'air avant d'effectuer un entretien, lorsque vous chargez ou retirez des fixations, enlevez des fixations coincées, laissez l'aire de travail, déplacez l'outil dans un autre endroit ou donnez l'outil à une autre personne.

Si un clou se coince dans le bec de l'outil, l'utilisateur doit pointer l'outil dans la direction opposée à son corps et procéder comme suit pour dégager le clou :

1. Débranchez la source d'alimentation d'air de l'outil.
2. Levez le loquet de la porte du réservoir 3 pour ouvrir la porte du guide-clou 6.
3. Ouvrez la porte du réservoir.
4. Enlevez le clou coincé.
5. Corrigez toute déformation éventuelle de la bobine de clous.

**REMARQUE :** Dans le cas de coincement répétés des clous dans le bec, confiez la réparation de l'outil à un centre de réparations agréé PORTER-CABLE.

Fig. K



### Fonctionnement par temps froid

Lors de l'utilisation l'outil par temps froid, proche et en-dessous du gel, l'humidité dans les conduits d'air risque

de geler et d'empêcher le fonctionnement de l'outil. Nous recommandons l'utilisation d'un lubrifiant pour outils pneumatiques adapté à l'hiver ou d'un antigel permanent (éthylène glycol) comme lubrifiant pour temps froid.

**⚠ ATTENTION :** n'entreposez pas les outils dans un environnement froid pour empêcher le gel ou la formation de glace sur les vannes de fonctionnement et les mécanismes des outils qui pourraient entraîner une panne.

**REMARQUE :** Certains liquides de séchage pour conduits d'air commerciaux peuvent endommager les joints toriques et les joints - n'utilisez pas ces produits de séchage à air par temps froid sans avoir vérifié leur compatibilité.

### Fonctionnement par temps chaud

L'outil devrait fonctionner normalement. Toutefois, protégez-le de la lumière directe du soleil car la chaleur excessive risque de détériorer les amortisseurs, les joints toriques et les autres composants en caoutchouc et se traduit par un accroissement de l'entretien.

### ENTRETIEN

**⚠ AVERTISSEMENT :** afin de réduire le risque de blessure corporelle, déconnectez l'outil de l'alimentation de l'air avant d'effectuer un entretien, lorsque vous chargez ou retirez des fixations, enlevez des fixations coincées, laissez l'aire de travail, déplacez l'outil dans un autre endroit ou donnez l'outil à une autre personne.

### Nettoyage

**⚠ AVERTISSEMENT :** enlever les saletés et la poussière hors des événements au moyen d'air comprimé propre et sec, au moins une fois par semaine. Pour minimiser le risque de blessure aux yeux, toujours porter une protection oculaire conforme à la norme ANSI Z87.1 lors du nettoyage.

**⚠ AVERTISSEMENT :** ne jamais utiliser de solvants ni d'autres produits chimiques puissants pour nettoyer les pièces non métalliques de l'outil. Ces produits chimiques peuvent affaiblir les matériaux de plastique utilisés dans ces pièces. Utiliser un chiffon humecté uniquement d'eau et de savon doux. Ne jamais laisser de liquide pénétrer dans l'outil et n'immerger aucune partie de l'outil dans un liquide.

### Pièces de rechange

Nous recommandons des pièces de rechange PORTER-CABLE. N'utilisez pas de pièces modifiées ou de pièces ne fournissant pas des performances équivalentes aux pièces d'origine.

### Pression et volume de l'alimentation d'air

Le volume d'air est aussi important que la pression pneumatique. Le volume d'air fourni à l'outil peut être inadéquat à cause de la taille insuffisante des raccords et des flexibles, ou à cause de l'effet des impuretés et de l'eau dans le système. Un débit d'air restreint empêche l'outil de recevoir un volume d'air adéquat, même si la pression

## FRANÇAIS

affichée est élevée. Cela provoquera un fonctionnement ralenti, des problèmes d'alimentation ou une puissance d'expulsion réduite. Avant d'évaluer les problèmes de l'outil pour ces symptômes, remontez l'alimentation d'air de l'outil vers la source d'alimentation à la recherche de connecteurs restreints, de raccords pivotants, de points bas contenant de l'eau et de toute autre chose pouvant empêcher un débit d'air à plein volume vers l'outil.

## Registre en ligne

Merci pour votre achat. Enregistrez dès maintenant votre produit:

- **RÉPARATIONS SOUS GARANTIE:** cette carte remplie vous permettra de vous prévaloir du service de réparations sous garantie de façon plus efficace dans le cas d'un problème avec le produit.
- **CONFIRMATION DE PROPRIÉTÉ:** en cas de perte provoquée par un incendie, une inondation ou un vol, cette preuve de propriété vous servira de preuve auprès de votre compagnie d'assurances.
- **SÉCURITÉ:** l'enregistrement de votre produit nous permettra de communiquer avec vous dans l'éventualité peu probable de l'envoi d'un avis de sécurité régi par la loi fédérale américaine de la protection des consommateurs.

Registre en ligne à [www.portercable.com/register](http://www.portercable.com/register).

## Accessoires



**AVERTISSEMENT :** *puisque les accessoires autres que ceux offerts par PORTER-CABLE n'ont pas été testés avec ce produit, leur utilisation pourrait s'avérer dangereuse. Pour réduire le risque de blessures, utiliser exclusivement les accessoires PORTER-CABLE recommandés avec le présent produit.*

Les accessoires recommandés pour cet outil sont vendus séparément au centre de service de votre région. Pour obtenir de l'aide concernant l'achat d'un accessoire, communiquer avec PORTER-CABLE; composer le 1-888-848-5175.

## DÉPANNAGE

Problème	Cause	Correction
Fuite d'air dans le logement de la vanne de gâchette	Joint torique coupé ou fendu	Remplacez le joint torique
Fuite d'air dans la tige de la vanne de gâchette	Joint torique/joints coupés ou fendus	Remplacez la vanne de gâchette
Fuite d'air au châssis/bec	Vis du bec desserrées	Serrez et revérifiez
	Joint torique ou d'étanchéité coupé ou fendu	Remplacez le joint torique ou d'étanchéité
	Butoir fendu ou usé	Remplacez le butoir
Fuite d'air au châssis/tête	Joint ou joint d'étanchéité endommagé	Remplacez le joint ou joint d'étanchéité
	Butoir de la soupape principale fendu ou usé	Remplacez le butoir
	Vis de la tête desserrées	Serrez et revérifiez
Cycle non amorcé	Alimentation d'air restreinte	Vérifiez l'équipement de l'alimentation d'air
	Outil sec, manque de lubrifiant	Utilisez un lubrifiant pour outil pneumatique
	Joints toriques de la soupape principale usés	Remplacez les joints toriques
	Ressort de la tête du cylindre cassé	Remplacez le ressort de la tête du cylindre
	Soupape principale coincée dans la tête	Démontez, vérifiez, lubrifier
Manque de puissance, l'outil tourne au ralenti	Outil sec, manque de lubrifiant	Utilisez un lubrifiant pour outil pneumatique.
	Ressort de la tête du cylindre cassé	Remplacez le ressort de la tête
	Joints toriques/joints coupés ou fendus	Remplacez les joints toriques/joints
	Échappement bouché	Vérifiez le butoir, le ressort de la soupape principale, le silencieux
	Ensemble de gâchette usé/fuit	Remplacez l'ensemble de gâchette
	Crasse/goudron accumulée sur l'entraînement	Démontez le bec/entraînement pour les nettoyer
	Le manchon du cylindre n'est pas correctement installé sur le butoir inférieur	Démontez et corrigez
	Soupape principale sèche	Démontez et lubrifiez
	Pression d'air trop basse	Vérifiez l'équipement de l'alimentation d'air
	Fixations non utilisées; alimentation intermittente	Butoir usé
Goudron/crasse dans le canal d'entraînement		Démontez et nettoyez le bec et l'entraînement
Air restreint/débit d'air inadéquat dans la douille et la prise à déconnexion rapide		Remplacez les raccords à déconnexion rapide
Joint torique du piston usé		Remplacez le joint torique, vérifiez l'entraînement
Outil sec, manque de lubrifiant		Utilisez un lubrifiant pour outil pneumatique
Ressort du pousseur endommagé		Remplacez le ressort
Pression d'air basse		Vérifiez l'alimentation d'air vers l'outil
Vis du bec du chargeur desserrées		Resserrez toutes les vis
Fixations trop courtes pour l'outil		N'utilisez que les fixations recommandées
Fixations tordues		Ne plus utiliser ces fixations
Fixations de dimension incorrecte		N'utilisez que les fixations recommandées
Fuite au joint d'étanchéité de tête		Serrez les vis; remplacez le joint d'étanchéité
Joint torique de la vanne de la gâchette coupé/usé		Remplacez le joint torique
Entraînement cassé/abîmé		Remplacez l'entraînement (vérifiez le joint torique du piston)
Chargeur sale ou sec		Nettoyez/lubrifiez avec un lubrifiant pour outil pneumatique
Chargeur usé		Remplacez le chargeur
Fixations coincées dans l'outil		Canal d'entraînement usé
	Fixations de dimension incorrecte	N'utilisez que les fixations recommandées
	Fixations tordues	Ne plus utiliser ces fixations
	Vis du bec/chargeur desserrées	Resserrez toutes les vis
	Entraînement cassé/abîmé	Remplacez l'entraînement
Saut d'attaches ; alimentation intermittente	Piston d'alimentation sec	Utiliser le lubrifiant pour outils pneumatiques dans le trou du couvercle du piston d'alimentation
	Joints toriques du piston d'alimentation fissurés/usés	Remplacez les joints toriques/vérifiez l'amortisseur et le ressort. Lubrifiez l'ensemble.
	Vérifiez le cliquet	Inspectez le cliquet et le ressort de la porte. Ils ne doivent pas frotter.
	Montant de la boîte mal installé	Réglez le montant de la boîte en fonction de la longueur des clous utilisés.
	Fils cassés dans la bande-cartouche de clous	Retirez la bande-cartouche de clous et remplacez-la
Attaches coincées dans l'outil/la boîte	Dimension des attaches inadaptée à l'outil	N'utilisez que les attaches recommandées/vérifiez le réglage de la base de la boîte.
	Fils cassés dans la cartouche de clous	Retirez la bande-cartouche de clous et remplacez-la.

## Definiciones: Símbolos y palabras de alerta de seguridad

Este manual de instrucciones utiliza los siguientes símbolos y palabras de alerta de seguridad para alertarle de situaciones peligrosas y del riesgo de lesiones corporales o daños materiales.

**!** **PELIGRO:** Indica una situación de peligro inminente que, si no se evita, provocará **la muerte o lesiones graves**.

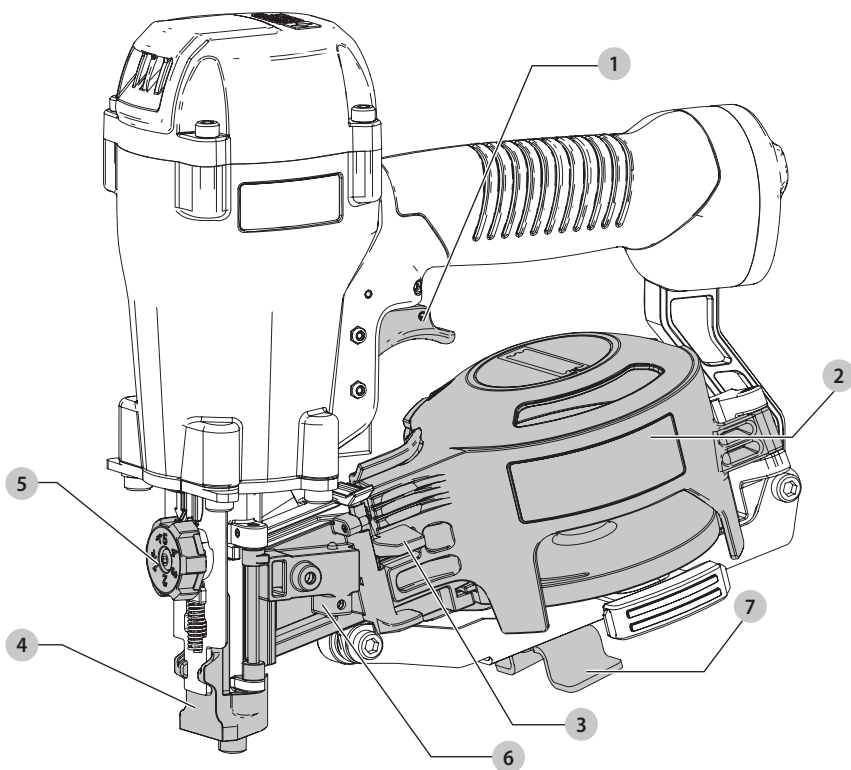
**!** **ADVERTENCIA:** Indica una situación de peligro potencial que, si no se evita, **podría provocar la muerte o lesiones graves**.

**!** **ATENCIÓN:** Indica una situación de peligro potencial que, si no se evita, **posiblemente provocaría lesiones leves o moderadas**.

**!** (Utilizado sin palabras) indica un mensaje de seguridad relacionado.

**AVISO:** Se refiere a una práctica **no relacionada a lesiones corporales** que de no evitarse **puede resultar en daños a la propiedad**.

Fig. A



- 1 Gâchette avec mode de sélection
- 2 Réservoir
- 3 Loquet
- 4 Tope de contacto
- 5 Molette de réglage de profondeur
- 6 Puerta de guía de clavo
- 7 Guía de teja

**!** **¡ADVERTENCIA!** Lea todas las advertencias de seguridad e instrucciones. El incumplimiento de las advertencias e instrucciones puede provocar descargas eléctricas, incendios o lesiones graves.

**!** **ADVERTENCIA:** Para reducir el riesgo de lesiones, lea el manual de instrucciones.

Las herramientas PORTER-CABLE son herramientas construidas a precisión, diseñadas para clavar con exactitud un alto volumen de clavos. Estas herramientas entregan un servicio eficiente y fiable cuando se usan correctamente y con cuidado. Al igual que con toda herramienta automática de calidad, deben seguirse las instrucciones del fabricante para obtener el óptimo rendimiento. Estudie este manual antes de operar la herramienta y tome nota de las advertencias y precauciones de seguridad. Deben leerse en detalle las instrucciones sobre la instalación, operación y mantenimiento, y debe conservarse el manual para referencia. **NOTA:** Pueden necesitarse medidas adicionales de seguridad según la aplicación particular de la herramienta. Diríjase al representante o distribuidor de PORTER-CABLE si tiene alguna pregunta referente a la herramienta y su uso. PORTER-CABLE, 701 E. Joppa Road, Towson, Maryland 21286, EE.UU.

Las herramientas PORTER-CABLE han sido diseñadas para satisfacer completamente al cliente y lograr el máximo desempeño cuando se utilizan con sujetadores de precisión PORTER-CABLE, contruidos según los mismos estándares exigentes.

**PORTER-CABLE no puede asumir responsabilidad alguna por el desempeño del producto si nuestras herramientas se utilizan con sujetadores o accesorios que no cumplan con los requisitos específicos establecidos para los clavos, grapas y accesorios originales PORTER-CABLE.**

## Garantía Limitada

### Sólo EE.UU. y Canadá

PORTER-CABLE garantiza al comprador del comerciante original que el producto comprado está exento de defectos en material y fabricación, y se compromete a reparar o reemplazar, a opción de PORTER-CABLE, cualquier engrapadora o clavadora neumática defectuosa de marca PORTER-CABLE's por un período de siete (7) años desde la fecha de compra (un (1) año de la fecha

de compra en el caso de compresores y herramientas utilizadas en aplicaciones de producción). La garantía no es transferible. Se requiere presentar evidencia de la fecha de compra. Esta garantía solamente cubre daños resultantes de defectos en material o fabricación, y no cubre condiciones o desperfectos resultantes del desgaste normal, negligencia, abuso, accidente o reparaciones intentadas o efectuadas por terceros ajenos a nuestro centro nacional de reparaciones o a los centros de servicio bajo garantía. Las aspas del impulsor, topes, juntas tóricas, pistones y aros de pistones se consideran componentes de desgaste normal. Para obtener el rendimiento óptimo de la herramienta PORTER-CABLE siempre use fijaciones y piezas de repuesto genuinas de PORTER-CABLE.

**ESTA GARANTÍA SUSTITUYE TODA OTRA GARANTÍA, EXPRESA O IMPLÍCITA, INCLUIDAS ENTRE OTRAS, LAS GARANTÍAS IMPLÍCITAS DE COMERCIABILIDAD O IDONEIDAD PARA UN FIN PARTICULAR. PORTER-CABLE NO SERÁ RESPONSABLE DE DAÑOS FORTUITOS O CONSECUENCIALES.**

Algunos estados y países no permiten limitaciones a la duración de una garantía implícita ni la exclusión o limitación de daños fortuitos o consecuentes, de modo que las limitaciones o exclusiones anteriores pueden no corresponder a su caso. Esta garantía le concede derechos legales específicos, y usted puede tener también otros derechos que varían de un estado a otro y de un país a otro. Para obtener servicio bajo garantía en los EE.UU. devuelva el producto, junto con el comprobante de compra, al Centro de Servicio bajo Garantía Autorizado Independiente Nacional o Regional de PORTER-CABLE en los EE.UU. Dentro de los EE.UU. usted puede llamarnos al or visit [www.PORTER-CABLE](http://www.PORTER-CABLE) o visitar [www.portercable.com](http://www.portercable.com) para ver la ubicación que más le convenga. En Canadá llámenos al at or visit [www.PORTER-CABLE](http://www.PORTER-CABLE) o visite [www.portercable.com](http://www.portercable.com).

## Clavadora para techos con bobina: RN175C

### Especificaciones de la Herramienta

Modelo	Longitud	Altura	Ancho	Peso
RN175C	267 mm (10,51")	261 mm (10,28")	120 mm (4,72")	2,42 kg (5,34 lbs)

Todas las dimensiones se expresan en pulgadas, a menos que se indique lo contrario.

### Especificaciones del Remache

Modelo	Remache	Diámetro	Rango del Remache	Capacidad de Carga
RN175C	15° bobina para clavos techos	3 mm (0,120")	19 mm–44,5 mm (3/4"–1-3/4")	120 clavos

**Accesorio Neumático de la Herramienta:** Esta herramienta usa un enchufe macho de 1/4" N.P.T. El diámetro interno debe ser de 7 mm (0,275") o más. El

accesorio debe poder descargar presión de aire de la herramienta cuando se desconecta del suministro de aire. Hay un acople de conector rápido macho de 9,5 mm (3/8") disponible de PORTER-CABLE y puede usarse cuando no hay una línea de suministro de 6,4 mm (1/4") disponible.

**NOTA:** Se requiere una línea de suministro (y accesorios) de 9,5 mm (3/8") para un rendimiento máximo de la herramienta.

**Presión de Funcionamiento:** 70–120 p.s.i.g (5–8,5 kg/cm<sup>2</sup>). Seleccione la presión de funcionamiento dentro de este rango para un mejor rendimiento del remache. **NO SUPERE ESTA PRESIÓN DE FUNCIONAMIENTO RECOMENDADA.**

**Consumo de Aire:** El RN175C requiere 4,13 pies cúbicos por minuto (100 litros por minuto) de aire libre para funcionar a una velocidad de 100 remaches por minuto, a 80 p.s.i. (5,6 kg/cm<sup>2</sup>). Tome la tasa real en que la herramienta funcionará para determinar la cantidad de aire

necesario. Por ejemplo, si su uso de remaches alcanza un promedio de 50 remaches por minuto, necesita un 50 % del volumen de aire libre de la herramienta requerido, para funcionar a una tasa de 100 remaches por minuto.

**Gatillo:** El RN175C está equipado con un disparador de contacto. Consulte la sección **Herramienta de actuación** para más información.

## Información de Seguridad



**ADVERTENCIA:** Use **SIEMPRE** lentes de seguridad. Los anteojos de diario **NO SON** lentes de seguridad. Utilice además una cubrebocas o mascarilla antipolvo si la operación de corte genera demasiado polvo. **SIEMPRE LLEVE EQUIPO DE SEGURIDAD CERTIFICADO:**

- protección ocular ANSI Z87.1 (CAN/CSA Z94.3),
- protección auditiva ANSI S12.6 (S3.19),
- protección respiratoria NIOSH/OSHA/MSHA.



**ADVERTENCIA:** El operador y otras personas en el área de trabajo siempre deben llevar protección para los ojos.



**ADVERTENCIA:** El empleador debe asegurarse que cualquier persona en el área de trabajo y cualquier persona que opere esta herramienta tenga disponible y use la protección ocular adecuada.



**ADVERTENCIA:** Algunas partículas de polvo generadas al lijar, serrar, esmerilar y taladrar con herramientas eléctricas, así como al realizar otras actividades de construcción, contienen químicos que el Estado de California sabe que pueden producir cáncer, defectos congénitos u otras afecciones reproductivas. Ejemplos de estos químicos son:

- plomo de algunas pinturas en base a plomo,
- polvo de sílice proveniente de ladrillos y cemento y otros productos de albañilería, y
- arsénico y cromo provenientes de madera tratada químicamente.

Su riesgo de exposición a estos químicos varía, dependiendo de la frecuencia con la cual realiza usted este tipo de trabajo. Para reducir su exposición a estas sustancias químicas: trabaje en una zona bien ventilada y llevando equipos de seguridad aprobados, como mascarillas antipolvo especialmente diseñadas para filtrar partículas microscópicas.

- **Evite el contacto prolongado con polvo generado por el lijado, aserrado, pulido, taladrado y otras actividades de construcción. Vista ropas protectoras y lave las áreas de la piel expuestas con agua y jabón.** Si permite que el polvo se introduzca en la boca u ojos o quede sobre la piel, puede favorecer la absorción de productos químicos peligrosos.



**ADVERTENCIA:** Siempre lleve la debida protección auditiva personal en conformidad con ANSI S12.6 (S3.19) durante el uso de esta herramienta. Bajo algunas condiciones y duraciones de uso, el ruido producido por este producto puede contribuir a la pérdida auditiva.



### **ADVERTENCIA: Suministro y conexiones de aire**

- No use oxígeno, gases combustibles o gases embotellados como fuente de energía para esta herramienta, ya que ella puede explotar y posiblemente causar lesiones.
- No use fuentes de suministro que posiblemente puedan superar los 200 PSIG (14 kg/cm<sup>2</sup>) ya que la herramienta puede explotar, y posiblemente causar lesiones.
- El conector de la herramienta no debe retener presión cuando se desconecta el suministro de gas. Si se usa un accesorio incorrecto, la herramienta puede permanecer cargada con aire después de la desconexión y así, podrá colocar un remache incluso después de desconectar la línea de aire, lo que producirá potenciales lesiones.
- No presione el gatillo ni el brazo de contacto mientras está conectado al suministro de aire, ya que la herramienta puede accionarse, y posiblemente causar lesiones.
- Siempre desconecte el suministro de aire: 1.) Antes de realizar ajustes. 2.) Al realizar tareas de servicio en la herramienta. 3.) Al liberar una obstrucción. 4.) Cuando la herramienta no está en uso. 5.) Al pasar a un área de trabajo diferente, puede producirse el accionamiento accidental, y posiblemente causar una lesión.



### **ADVERTENCIA: Al cargar la herramienta:**

- Nunca coloque la mano ni ninguna parte del cuerpo en el área de descarga de remaches de la herramienta.
- Nunca apunte la herramienta a ninguna persona.
- No presione el gatillo ni el interruptor ya que puede producirse el accionamiento accidental, y posiblemente causar lesiones.



### **ADVERTENCIA: Cuando se opera la herramienta:**

- Siempre maneje la herramienta con cuidado:
  - Nunca participe en juegos con ella.
  - Nunca presione el gatillo a menos que la nariz apunte hacia el trabajo.
  - Mantenga a las demás personas a una distancia segura de la herramienta mientras está en funcionamiento, ya que puede accionarse por accidente, y posiblemente causar lesiones.
  - Suponga que la herramienta siempre contiene sujetadores.
  - Respete la herramienta como un implemento de trabajo.
  - Manténgase alerta, concéntrese en su trabajo y use el sentido común cuando trabaje con herramientas.
  - No use la herramienta cuando esté cansado, después de haber consumido drogas o alcohol, o bajo la influencia de medicamentos.



- No se estire. Mantenga una base de apoyo y equilibrio adecuados en todo momento.
- Coloque los sujetadores en la superficie de trabajo adecuada solamente.
- Mantenga los dedos ALEJADOS del gatillo cuando no maneje los sujetadores para evitar un accionamiento accidental. Nunca cargue una herramienta con el dedo en el gatillo. La herramienta accionará un sujetador si se golpea el disparo de contacto mientras se presiona el gatillo. Se pueden producir lesiones graves si el disparo se pone en contacto accidentalmente con alguien o algo, lo que hace que la herramienta haga un ciclo.
- Mantenga las manos, la cara y el cuerpo alejados del área de descarga de la herramienta. Una herramienta de disparo por contacto puede rebotar por el retroceso de la conducción de un sujetador y un segundo sujetador no deseado se puede impulsar, posiblemente causando daños.
- Seleccione siempre un sistema de actuación que sea apropiado para la aplicación del sujetador y la capacitación del operador.
- Compruebe el funcionamiento del mecanismo del brazo de contacto con frecuencia. No use la herramienta si el brazo no funciona correctamente, ya que puede producirse la colocación accidental de un remache. No interfiera con el funcionamiento adecuado del mecanismo del brazo de contacto.
- No use la herramienta si el gatillo, el disparo por contacto, el alojamiento o cualquier parte de la herramienta están dañados.
- No coloque remaches sobre otros remaches o con la herramienta en un ángulo muy pronunciado, ya que esto puede ocasionar la deflexión de los remaches y causar lesiones.
- No coloque remaches cerca del borde de la pieza de trabajo, ya que la madera puede separarse, permitiendo que el remache sea desviado, y causar una posible lesión.
- Esta clavadora produce CHISPAS durante el uso. NUNCA use la clavadora cerca de sustancias inflamables, gases o vapores como laca, pintura, bencina, diluyente, gasolina, adhesivos, masilla, pegamentos o cualquier otro material que sea, o que sus vapores, humos o productos derivados sean, inflamables, combustibles o explosivos. Usar la clavadora en tal ambiente podría causar una EXPLOSIÓN que resulte en lesiones físicas o la muerte del usuario y personas cercanas.
- Tenga precaución al introducir sujetadores a paredes existentes u otras áreas ciegas para evitar el contacto con objetos ocultos o personas del otro lado (por ejemplo, cables, tuberías)



### **ADVERTENCIA: Mantenimiento de la herramienta:**

- Al trabajar con herramientas neumáticas, tenga en cuenta las advertencias en este manual y tenga precaución adicional al evaluar herramientas con problemas.

### **Consigne de sécurité supplémentaire**

- Use la herramienta neumática PORTER-CABLE solo para el propósito que fue diseñada.
- Nunca use esta herramienta de forma tal que podría apuntarse un remache al usuario o a otras personas en el área de trabajo.
- No use la herramienta como martillo.
- Siempre transporte la herramienta por la manija. Nunca transporte la herramienta por la manguera de aire.
- No altere ni modifique la herramienta del diseño o función originales sin la aprobación previa de PORTER-CABLE.
- Siempre recuerde que el uso o la manipulación incorrectos de esta herramienta pueden causarles lesiones a usted y a otras personas.
- Nunca deje la herramienta sin atención con la manguera de aire conectada.
- No utilice esta herramienta si no contiene una ETIQUETA DE ADVERTENCIA legible.
- No continúe usando una herramienta con una fuga de aire o que no funciona correctamente. Informe a su representante de PORTER-CABLE más cercano si la herramienta continúa experimentando problemas funcionales.

### **PARA PREVENIR LESIONES ACCIDENTALES:**

- Nunca coloque la mano ni otra parte del cuerpo en el área de descarga de clavos de la herramienta mientras el aire de suministro está conectado.
- Nunca apunte la herramienta a otra persona.
- Nunca participe en juegos con ella.
- Nunca accione la herramienta a menos que la nariz esté apuntando al trabajo.
- Siempre maneje la herramienta con cuidado.
- No accione la herramienta mientras se carga.

### **COMPONENTES (FIG. A)**



**ADVERTENCIA:** Nunca modifique la herramienta eléctrica, ni tampoco ninguna de sus piezas. Podría producir lesiones corporales o daños.

Consulte la Figura A al principio de este manual para obtener una lista completa de los componentes.

### **Uso Debido**

Su pistola de clavos para techos fue diseñada para aplicaciones de colocación de techo profesionales.

Su pistola de clavos es una herramienta eléctrica profesional.

**NO** permita que los niños toquen la herramienta. Si el operador no tiene experiencia operando esta herramienta, su uso deberá ser supervisado.

## ENSAMBLE Y PREPARACIÓN DE USO

### Suministro de aire y conexiones

**!** **ADVERTENCIA:** No use oxígeno, gases combustibles o gases embotellados como fuente de energía para esta herramienta, ya que ella puede explotar y posiblemente causar lesiones.

#### Accesorios

Instale un tapón macho en la herramienta que sea de flujo libre y que libere presión de aire de la herramienta al desconectarla de la fuente de suministro.

#### Mangueras

Las mangueras de aire deben tener un mínimo de 150 p.s.i. (10,6 kg/cm<sup>2</sup>) de clasificación de presión de trabajo o 150 por ciento de la presión máxima que podría producirse en el sistema neumático. La manguera de suministro debe contener un accesorio que proporcionará una «desconexión rápida» del enchufe macho de la herramienta.

#### Fuente de suministro

Use solo aire comprimido regulado limpio como fuente de alimentación de esta herramienta. NUNCA USE OXÍGENO, GASES COMBUSTIBLES O GAS EMBOTELLADO COMO FUENTE DE ALIMENTACIÓN PARA ESTA HERRAMIENTA, YA QUE PUEDE EXPLOTAR.

#### Regulador

Se requiere un regulador de presión con una presión de funcionamiento de 0 - 125 p.s.i. (0 - 8,79 kg/cm<sup>2</sup>) para controlar la presión de funcionamiento para la utilización segura de esta herramienta. No conecte esta herramienta a presión de aire que potencialmente podría exceder los 200 p.s.i. (14 kg/cm<sup>2</sup>), ya que la herramienta puede fracturarse o explotar, y posiblemente causar lesiones.

#### Presión de funcionamiento

No exceda la presión máxima recomendada de funcionamiento, ya que se aumentará significativamente el desgaste de la herramienta. El suministro de aire debe poder mantener la presión de funcionamiento en la herramienta. Las caídas de presión en el suministro de aire pueden reducir la potencia de accionamiento de la herramienta. Consulte las **Especificaciones de la herramienta** para ajustar la presión correcta de funcionamiento para la herramienta.

#### Filtro

El polvo y el agua en el suministro de aire son causas importantes de desgaste en las herramientas neumáticas. Un filtro ayudará a obtener el mejor desempeño y minimizar el desgaste de la herramienta. El filtro debe tener una capacidad adecuada de flujo para la instalación específica. El filtro debe mantenerse limpio para ser efectivo al proporcionar aire comprimido limpio a la herramienta. Consulte las instrucciones del fabricante sobre el mantenimiento apropiado de su filtro. Un filtro sucio y obstruido causará una caída de presión que reducirá el rendimiento de la herramienta.

## Lubricación

Se requiere lubricación frecuente pero no excesiva para un mejor rendimiento. Use lubricante para herramientas neumáticas Mobil Velocite N.º 10 o equivalente. No use aceite con detergente o aditivos ya que estos lubricantes causarán el desgaste acelerado de los sellos y protecciones de la herramienta, que generará un rendimiento deficiente de la herramienta y la necesidad de mantenerla con frecuencia. Solo se necesitan unas pocas gotas de aceite por vez para insertar en la abertura del accesorio de aire. Demasiado aceite solo se acumulará dentro de la herramienta y se observará en el ciclo de escape.

## OPERACIÓN

**!** **ADVERTENCIA:** Para reducir el riesgo de lesiones personales, desconecte la herramienta del suministro de aire antes de realizar mantenimiento, cuando cargue o retire sujetadores, al retirar un sujetador atascado, al salir del área de trabajo, transportar la herramienta a otra ubicación o entregar la herramienta a otra persona.

### Posición adecuada de las manos (Fig. B)

**!** **ADVERTENCIA:** Para reducir el riesgo de lesión personal grave, tenga SIEMPRE las manos en una posición adecuada como se muestra.

La posición de manos correcta requiere una mano en la manija principal **8**.

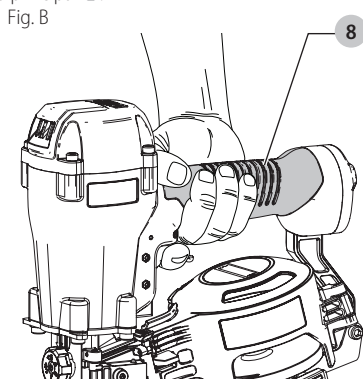


Fig. B

### Carga de la herramienta (Fig. C–G)

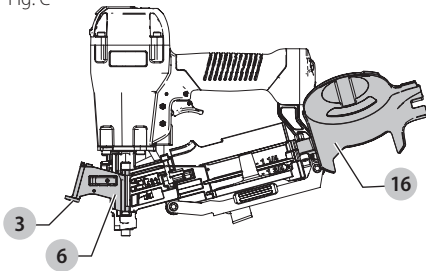
**!** **ADVERTENCIA:** Mantenga la herramienta apuntando alejada de usted y otras personas. Pueden producirse lesiones físicas graves.

**!** **ADVERTENCIA:** Nunca cargue clavos con el interruptor de contacto o el gatillo activados. Pueden producirse lesiones personales.

**AVISO:** Sólo use sujetadores aprobados por BOSTITCH, PORTER-CABLE, o DEWALT. Consulte Especificaciones de sujetador.

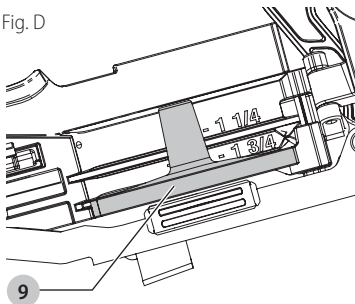
1. Desconecte el suministro de aire a la herramienta.
2. Levante el bloqueo de la puerta del recipiente de carga **3** para abrir la puerta de la guía de clavos **6**.

3. Gire la puerta del recipiente de carga **16** para abrirla.  
Fig. C



4. Ajuste la plataforma de clavos **9** (Fig. D) para ajustarse correctamente a la longitud de clavos utilizados. Tire de la plataforma de clavos hacia arriba o abajo para el clavo deseado.

Fig. D

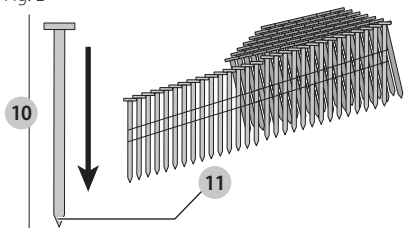


Posición de la plataforma	Longitud del clavo
posición inferior	38 mm (1-1/2") - 44,5 mm (1 3/4")
posición central	32 mm (1-1/4")
posición superior	19 mm (3/4") - 25 mm (1")

Coloque la bobina en la plataforma de clavos **9**.

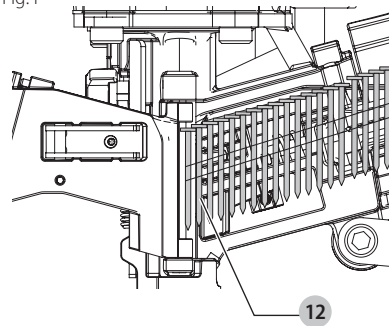
**NOTA:** Observe el icono del remache **10**. Inserte los remaches **11** con las puntas hacia abajo.

Fig. E



5. Libere suficientes clavos [aproximadamente 3" (76 mm)] para llegar a la nariz de la herramienta.  
6. Inserte el primer clavo en la nariz y el segundo clavo **12** entre los dos rielos de trinquete de alimentación como se muestra en la Figura F.

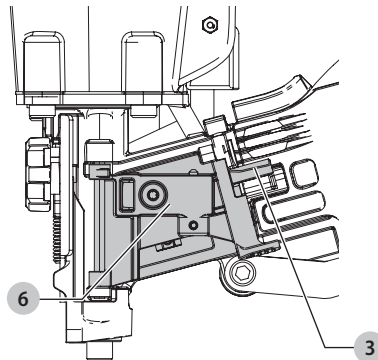
Fig. F



**NOTA:** Tenga cuidado de no deformar la bobina de clavos durante el proceso de carga. De lo contrario, la puerta de la guía de clavos no cerrará y los clavos no se alimentarán de manera consistente.

7. Cierre la puerta del recipiente de carga **16** por completo.  
8. Cierre la puerta de la guía de clavos **6**, asegurándose de que el bloqueo de la puerta **3** quede completamente acoplado como se muestra en la Figura G.

Fig. G



### Herramienta de accionamiento (Fig. A)



**ADVERTENCIA:** Para reducir el riesgo de lesiones, **SIEMPRE** use protección ocular ANSI Z87.1 (CAN/CSA Z94.3) y auditiva ANSI S12.6 (S3.19) al utilizar esta herramienta.



**ADVERTENCIA:** Mantenga los dedos **ALEJADOS** del gatillo cuando no maneje los sujetadores para evitar un accionamiento accidental. Nunca cargue una herramienta con el dedo en el gatillo. La herramienta introducirá un sujetador si el tope de contacto se golpea mientras el gatillo está presionado. Se pueden producir lesiones graves si el disparo se pone en contacto accidentalmente con alguien o algo, lo que hace que la herramienta haga un ciclo.

### Gatillo de accionamiento de contacto- (Fig. A)

El disparador de contacto **1** está diseñado para una sujeción rápida sobre superficies planas y fijas.

## ESPAÑOL

Al usar el gatillo de contacto, hay dos métodos disponibles: **activación por colocación y activación por contacto.**

### Para utilizar la herramienta usando el método de ACCIONAMIENTO EN EL LUGAR

1. Presione el interruptor de contacto 4 contra la superficie de trabajo.
2. Presione el gatillo para colocar el remache.
3. Permita que la herramienta se aleje de la superficie de trabajo.

### Para utilizar la herramienta usando el método de ACCIONAMIENTO POR CONTACTO

1. Presione el gatillo.
2. Presione el interruptor de contacto 4 contra la superficie de trabajo. Mientras el gatillo está presionado, la herramienta colocará un remache cada vez que se presiona el interruptor de contacto. De esta forma, el usuario puede colocar rápidamente múltiples remaches en secuencia.

### Gatillo de accionamiento secuencial simple - /

**⚠ ADVERTENCIA:** Permita que la herramienta se aleje de la superficie de trabajo después del accionamiento. Si el interruptor de contacto se mantiene presionado, se colocará un clavo cada vez que se libera y presiona el gatillo, lo que podría resultar en accionamiento accidental, y causar una posible lesión.

El uso indicado del gatillo de accionamiento secuencial es la colocación intermitente de remaches cuando se desea una colocación precisa de los remaches.

### Para utilizar la herramienta en el modo de accionamiento secuencial simple

1. Presione firmemente el interruptor de contacto 4 contra la superficie de trabajo.
2. Presione el gatillo.
3. Permita que la herramienta se aleje de la superficie de trabajo.

### Ajuste de la profundidad (Fig. H)

**⚠ ADVERTENCIA:** Para reducir el riesgo de lesiones graves por el accionamiento accidental al intentar ajustar la profundidad, SIEMPRE:

- Desconecte el suministro de aire.
- Evite el contacto con el gatillo durante los ajustes.

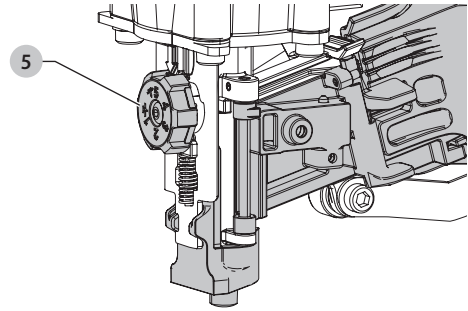
La profundidad en que se coloca el remache puede ajustarse por medio del ajuste de profundidad al lado del gatillo de la herramienta. La profundidad de la transmisión se ajusta en fábrica a la configuración nominal. Pruebe colocar un remache y compruebe la profundidad. Si se desea un cambio:

1. Para colocar un clavo a menor profundidad, gire la rueda de ajuste de profundidad 5 a la derecha.
2. Para colocar un clavo a mayor profundidad, gire la rueda de ajuste de profundidad 5 a la izquierda.

La perilla de ajuste posee topes cada 1/4 de giro. Pruebe colocar otro remache y compruebe la profundidad.

Repita según sea necesario para alcanzar los resultados deseados. La cantidad de presión de aire requerida variará de acuerdo con el tamaño del remache y el material sujetado. Experimente con el ajuste de la presión de aire para determinar el menor ajuste que realizará el trabajo en cuestión de forma consistente. La presión de aire en exceso de la requerida puede causar desgaste prematuro y daño a la herramienta..

Fig. H

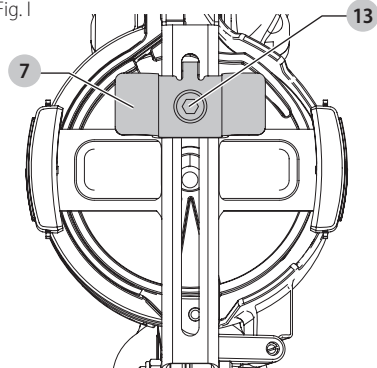


### Guía de la tablilla (Fig. I, J)

#### Ajuste la guía de la tablilla

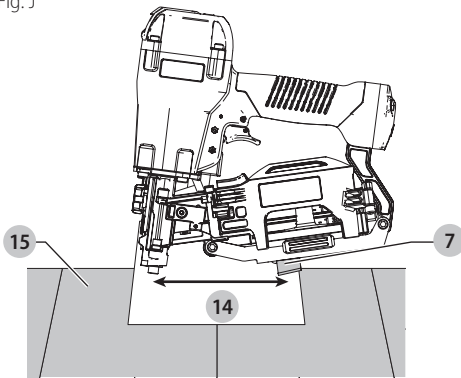
1. Afloje el tornillo 13 con una llave hexagonal y deslice la guía de teja 7 a la posición deseada.
2. Vuelva a apretar el tornillo firmemente.

Fig. I



La placa de bloqueo 7 puede usarse como ayuda para colocar la tablilla clavada a una distancia específica 14 del borde frontal de la fila anterior de tablillas 15 como se muestra.

Fig. J



### Eliminación de un clavo atascado (Fig. A, K)

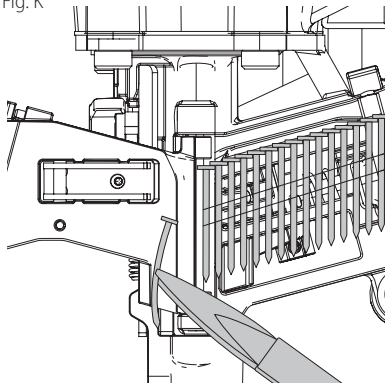
**⚠️ ADVERTENCIA:** Para reducir el riesgo de lesiones personales, desconecte la herramienta del suministro de aire antes de realizar mantenimiento, cuando cargue o retire sujetadores, al retirar un sujetador atascado, al salir del área de trabajo, transportar la herramienta a otra ubicación o entregar la herramienta a otra persona.

Si un clavo queda obstruido en la nariz, mantenga la herramienta apuntando en dirección contraria a usted y siga estas instrucciones para eliminar la obstrucción:

1. Desconecte el suministro de aire de la herramienta.
2. Levante el bloqueo de la puerta del recipiente de carga **3** para abrir la puerta de la guía de clavos **6**.
3. Abra la puerta del recipiente de carga.
4. Quite el clavo obstruido.
5. Corrija las deformaciones que puedan haber ocurrido en la bobina de clavos.

**NOTA:** Si los clavos quedan obstruidos con frecuencia en la nariz, lleve la herramienta a reparar a un centro autorizado de servicio de PORTER-CABLE.

Fig. K



### Funcionamiento en clima frío

Para el funcionamiento en clima frío, cerca de cero grados y bajo cero, la humedad en la línea de aire puede congelarse e impedir el funcionamiento de la herramienta. Recomendamos el uso de un lubricante para herramientas neumáticas con fórmula de invierno o anticongelante permanente (etileno glicol) como lubricante para el clima frío.

**⚠️ ATENCIÓN:** No almacene herramientas en un ambiente de clima frío para prevenir el congelamiento o la formación de hielo en las válvulas y mecanismos de funcionamiento de la herramienta que podrían causar la falla de la herramienta.

**NOTA:** Algunos líquidos comerciales para el secado de las líneas neumáticas son perjudiciales para las juntas tóricas y sellos; no use estos secadores para bajas temperaturas sin comprobar la compatibilidad.

### Operación en clima cálido

La herramienta debería funcionar normalmente. Sin embargo, mantenga la herramienta alejada de la luz directa del sol, ya que el calor excesivo puede deteriorar las protecciones, juntas tóricas y otras piezas de caucho, resultando en un mayor mantenimiento.

### MANTENIMIENTO

**⚠️ ADVERTENCIA:** Para reducir el riesgo de lesiones personales, desconecte la herramienta del suministro de aire antes de realizar mantenimiento, cuando cargue o retire sujetadores, al retirar un sujetador atascado, al salir del área de trabajo, transportar la herramienta a otra ubicación o entregar la herramienta a otra persona.

### Limpieza

**⚠️ ADVERTENCIA:** Sople la suciedad y el polvo de todos los conductos de ventilación con aire seco, al menos una vez por semana. Para reducir el riesgo de lesiones, utilice siempre protección para los ojos aprobada ANSI Z87.1 al realizar esta tarea.

**⚠️ ADVERTENCIA:** Nunca utilice solventes ni otros químicos abrasivos para limpiar las piezas no metálicas de la herramienta. Estos productos químicos pueden debilitar los materiales plásticos utilizados en estas piezas. Utilice un paño humedecido sólo con agua y jabón neutro. Nunca permita que penetre líquido dentro de la herramienta ni sumerja ninguna de las piezas en un líquido.

### Piezas de repuesto

Se recomienda usar piezas de repuesto de PORTER-CABLE. No use piezas modificadas ni piezas que no proporcionen un rendimiento equivalente al equipo original.

### Presión y volumen del suministro de aire

El volumen de aire es tan importante como la presión de aire. El volumen de aire provisto a la herramienta puede ser

## ESPAÑOL

inadecuado debido a los accesorios y mangueras de menor tamaño, o debido a los efectos de la suciedad y el agua en el sistema. Un flujo de aire restringido impedirá que la herramienta reciba un volumen de aire adecuado, aunque la lectura de presión sea alta. Los resultados serán un funcionamiento lento, una mala alimentación o una menor potencia de accionamiento. Antes de evaluar los problemas de la herramienta para estos síntomas, siga el suministro de aire desde la herramienta a la fuente de suministro para ver restricciones en los conectores, accesorios oscilantes, puntos bajos con contenido de agua y cualquier otra cosa que pudiera evitar el volumen completo de aire a la herramienta.

## Registro en línea

Gracias por su compra. Registre su producto ahora para:

- **SERVICIO EN GARANTÍA:** Si completa esta tarjeta, podrá obtener un servicio en garantía más eficiente, en caso de que exista un problema con su producto.
- **CONFIRMACIÓN DE PROPIEDAD:** En caso de una pérdida que cubra el seguro, como un incendio, una inundación o un robo, el registro de propiedad servirá como comprobante de compra.
- **PARA SU SEGURIDAD:** Si registra el producto, podremos comunicarnos con usted en el caso improbable que se deba enviar una notificación de seguridad conforme a la Federal Consumer Safety Act (Ley Federal de Seguridad de Productos para el Consumidor).

Registro en línea en [www.portercable.com/register](http://www.portercable.com/register).

## Accesorios



**ADVERTENCIA:** Debido a que no se han probado con este producto otros accesorios que no sean los que ofrece PORTER-CABLE, el uso de dichos accesorios con esta herramienta podría ser peligroso. Para reducir el riesgo de lesiones, con este producto deben usarse sólo los accesorios recomendados por PORTER-CABLE.

Los accesorios que se recomiendan para utilizar con la herramienta están disponibles a un costo adicional en su distribuidor local o en un centro de mantenimiento autorizado. Si necesita ayuda para localizar algún accesorio, póngase en contacto con PORTER-CABLE, llame al 1-888-848-5175..

## RESOLUCIÓN DE PROBLEMAS

Problema	Causa	Corrección
La carcasa de la válvula del gatillo tiene una fuga de aire	Junta tórica cortada o rajada	Reemplace la junta tórica
La varilla de la válvula del gatillo tiene una fuga de aire	Junta tórica/sellos cortados o rajados	Reemplace la unidad de la válvula del gatillo
El marco o la nariz tienen una fuga de aire	Sello o burlete dañados	Reemplace el sello o el burlete
	La junta tórica o el burlete están cortados o rajados	Reemplace la junta tórica o el burlete
	Protección rajada/desgastada	Reemplace el tope de protección
El marco/tapa tienen una fuga de aire	Sello o burlete dañados	Reemplace el sello o el burlete
	Tope de protección de válvula del cabezal rajado/desgastado	Reemplace el tope de protección
	Tornillos flojos en la tapa	Ajuste y vuelva a comprobar
No se acciona	Restricción del suministro de aire	Revise el equipo de suministro de aire
	Herramienta seca, falta de lubricación	Use lubricante para herramientas neumáticas
	Juntas tóricas de la válvula del cabezal desgastadas	Reemplace las juntas tóricas
	Resorte de la tapa del cilindro roto	Reemplace el resorte de la tapa del cilindro
	Válvula del cabezal atascada en la tapa	Desensamble/Revise/Lubrique
Falta de corriente; accionamiento lento	Herramienta seca, falta de lubricación	Use lubricante para herramientas neumáticas
	Herramienta seca, falta de lubricación	Use lubricante para herramientas neumáticas
	Resorte de la tapa del cilindro roto	Reemplace el resorte de la tapa
	Escape bloqueado	Compruebe la protección, el resorte de la válvula del cabezal, el silenciador
	Ensamblaje del gatillo desgastado/con fugas	Reemplace el ensamblaje del gatillo
	Acumulación de suciedad/alquitrán en la transmisión	Desensamble la nariz/transmisión para limpiar
	Manga del cilindro no asentada correctamente	Desensamble para corregir en la protección inferior
	Válvula del cabezal seca	Desensamble/Lubrique
	Presión de aire demasiado baja	Revise el equipo de suministro de aire
Remaches faltantes; alimentación intermitente	Tope desgastado	Reemplace el tope de protección
	Alquitrán/suciedad en el canal de transmisión	Desensamble y limpie la nariz y el controlador
	Restricción de aire/flujo de aire inadecuado. Llave y enchufe de desconexión rápida	Reemplace los accesorios de desconexión rápida
	Junta tórica del pistón desgastada	Reemplace la junta tórica; revise la transmisión
	Herramienta seca, falta de lubricación	Use lubricante para herramientas neumáticas
	Resorte del impulsor dañado	Reemplace el resorte
	Baja presión de aire	Revise el sistema de suministro de aire de la herramienta
	Tornillos flojos de la nariz del cargador	Ajuste todos los tornillos
	Remaches demasiado cortos para la herramienta	Use solo remaches recomendados
	Remaches doblados	Deje de utilizar estos remaches
	Junta de la tapa del cabezal con fugas	Ajuste los tornillos/reemplace la junta
	Junta tórica de la válvula del gatillo cortada/desgastada	Reemplace la junta tórica
	Transmisión rota/desgastada	Reemplace la transmisión (revise la junta tórica del pistón)
	Cargador seco/sucio	Limpie/lubrique con lubricante para herramientas neumáticas
	Cargador desgastado	Reemplace el cargador
Los remaches se atascan en la herramienta	Canal de la transmisión desgastado	Reemplace la nariz/compruebe la puerta
	Remaches de tamaño incorrecto	Use solo remaches recomendados
	Remaches doblados	Deje de utilizar estos remaches
	Tornillos flojos del cargador/de la nariz	Ajuste todos los tornillos
	Transmisión rota/desgastada	Reemplace la transmisión
La alimentación es intermitente, se saltan clavos	El pistón de alimentación está seco	Use lubricante para herramientas neumáticas en el orificio de la cubierta del pistón de alimentación
	Las juntas tóricas del pistón de alimentación están agrietadas o desgastadas	Cambie las juntas tóricas o revise el tope y el resorte. Lubrique el ensamblaje
	Revise si se atasca el trinquete	Inspeccione el trinquete y el resorte de la puerta. Debe funcionar libremente
	No está fijado correctamente el poste del receptáculo .	Fije el poste del receptáculo según la longitud de los clavos en uso
	Hay alambres rotos de soldadura en el rollo de clavos	Retire el rollo de clavos y use otro
Los clavos se atascan en la herramienta o receptáculo	Los clavos son del tamaño incorrecto para la herramienta	Use solamente los clavos recomendados/revise el ajuste inferior del receptáculo
	Hay alambres rotos soldados en el rollo de clavos	Retire el rollo de clavos y use otro

PORTER-CABLE, 701 East Joppa Road, Towson, MD 21286  
Copyright © 2017